

# SR50.37 FD

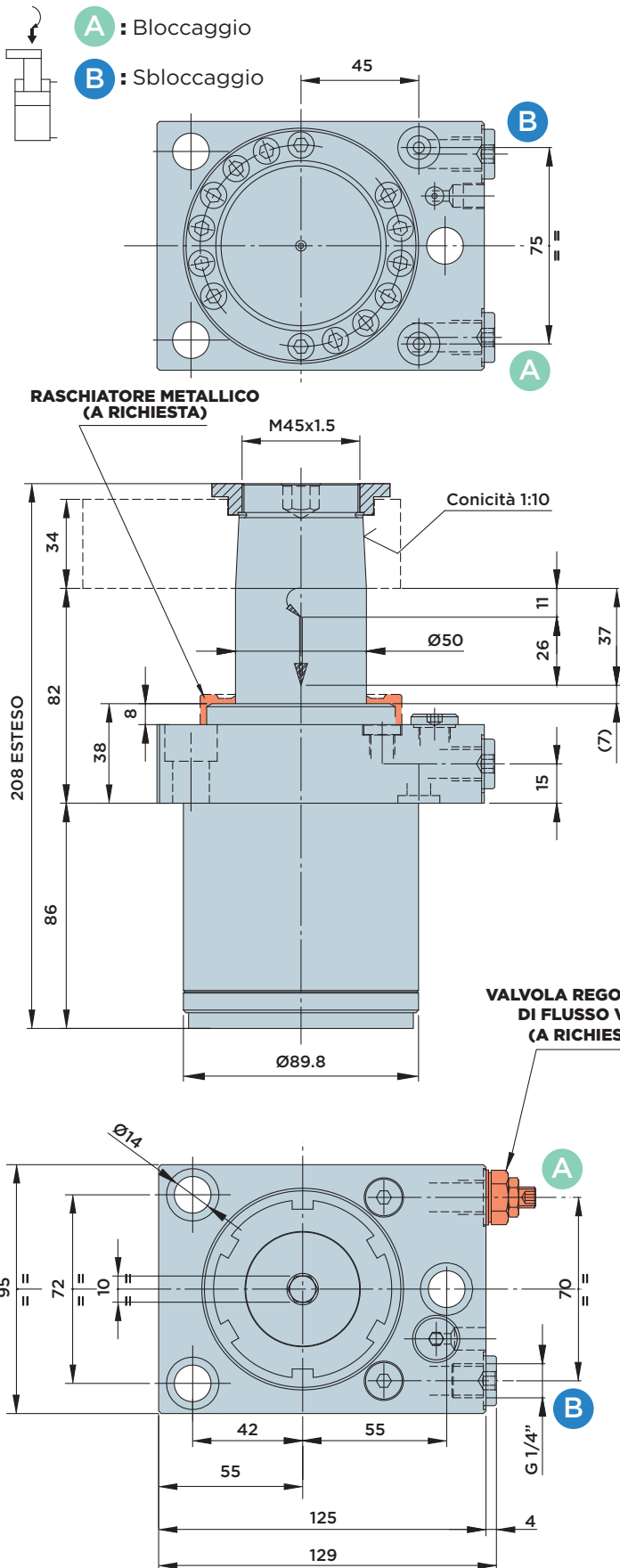

CILINDRO ROTANTE A DOPPIO EFFETTO CON **ATTACCO FLANGIATO SUPERIORE**

PRESSIONE MASSIMA = 500BAR



## DIMENSIONI INSTALLAZIONE CON ENTRATA OLIO FLANGIATA

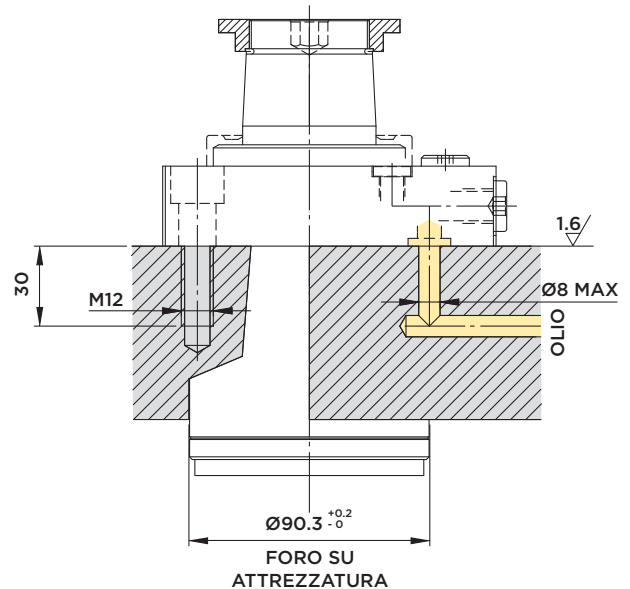

### Forniti a corredo:

- Viti di fissaggio TCEI M12x35 UNI 5931 12.9
- O-Rings Ø10.78x2.62

### Materiali:

- Pistone-stelo: acciaio da cementazione indurito e rettificato.
- Corpo: acciaio da macchine automatiche nitrocarburato.

### Cilindro dotato di COMPENSATION SYSTEM

### Note:

per esempi di designazione vedi pag.50  
per staffe vedi pag.195  
per diagrammi forza/pressione pag.194

CORSA mm	AREA EFFETTIVA CILINDRO		CAPACITA' OLIO TOTALE	
	Cm <sup>2</sup>		Cm <sup>3</sup>	
<b>TOTALE</b>	37	BLOCC. SBLOCC.	BLOCC.	SBLOCC.
ROTAZIONE	11	11.54	31.17	42.7
BLOCCAGGIO	26			115.3



HYDROBLOCK

# SR50.37 FDV



CILINDRO ROTANTE A DOPPIO EFFETTO CON **ATTACCO FLANGIATO SUPERIORE**

E **VALVOLA CONTROLLO CHIUSURA STAFFA**

**A** : Bloccaggio

**B** : Sbloccaggio

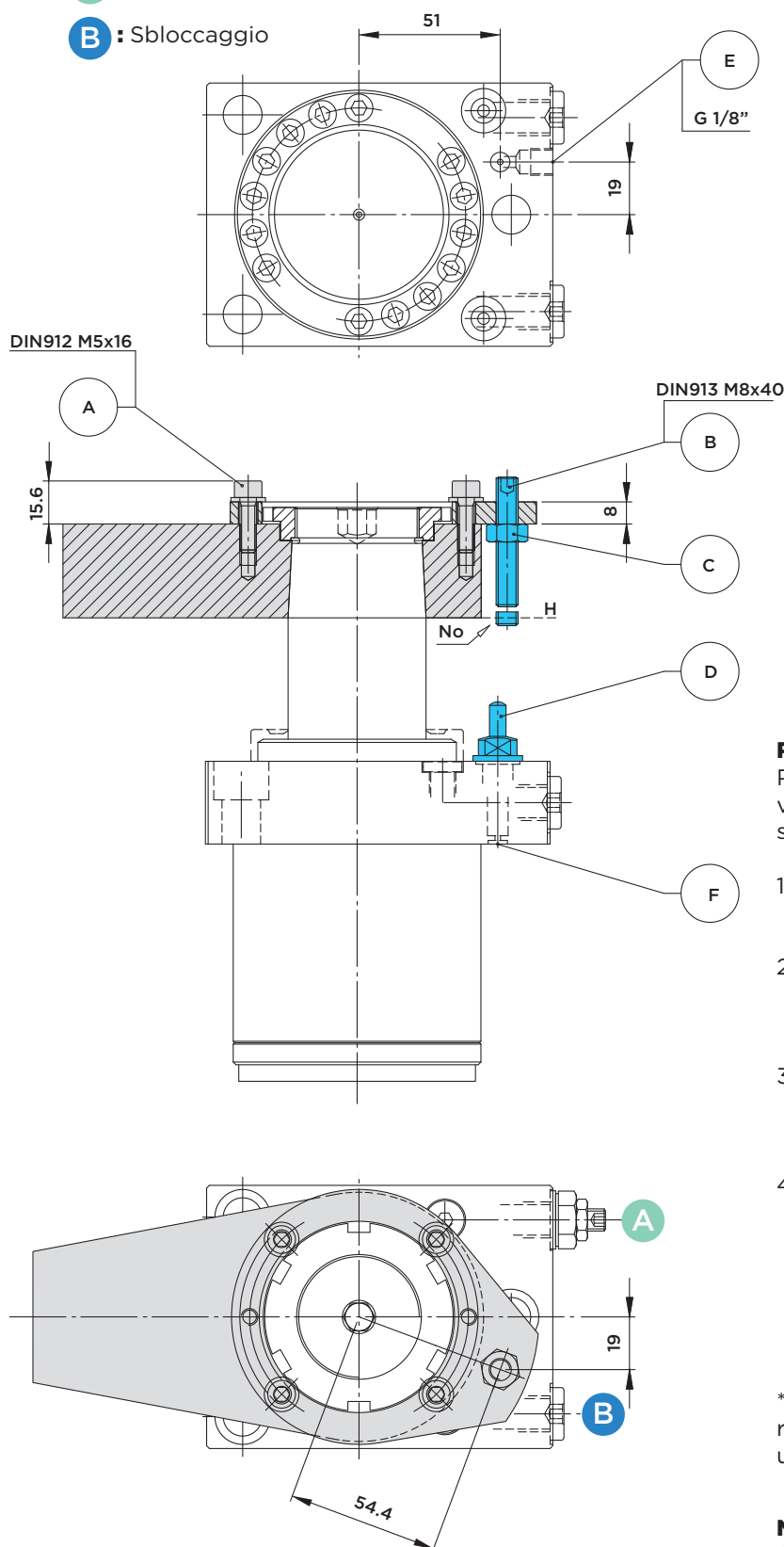

## DIMENSIONI INSTALLAZIONE CON ENTRATA ARIA FLANGIATA

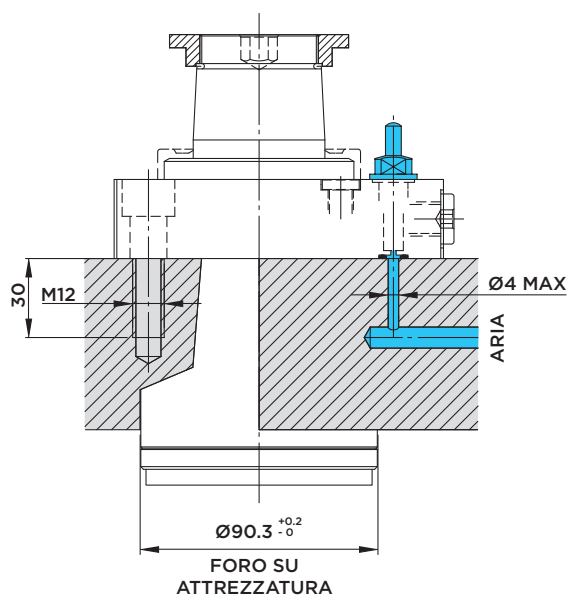

### Regolazione Valvola:

Per la registrazione della vite di azionamento della valvola controllo chiusura staffa procedere come segue:

- 1) Immettere pressione idraulica nel cilindro per portare la staffa in posizione di bloccaggio.
- 2) Portare il piattello (A) in posizione radiale esatta per avere la vite di pressione (B) sull'asse della valvola.
- 3) Immettere aria a 1÷6 BAR nel circuito dal foro (F). Il puntalino (D) si porterà in posizione tutto esteso e l'aria uscirà dal foro (E).
- 4) Con la staffa bloccata sul pezzo, avvitare la vite senza testa (B) fino a quando viene interrotto il flusso dell'aria e avvitare ancora per 2÷4 giri (\*), poi bloccare la vite col dado (C). Il pressostato segnalerà che il circuito pneumatico è chiuso e darà così il consenso alla macchina per iniziare il ciclo di lavoro.

\* La rotazione aggiuntiva di 2÷4 giri serve per recuperare eventuali variazioni di spessore su di una superficie grezza.

**Note:** a registrazione ultimata la punta della vite (**B**) non deve mai superare il piano inferiore della staffa (**piano H**).



HYDROBLOCK

# SR50.37 PD



CILINDRO ROTANTE A DOPPIO EFFETTO CON **ATTACCO FLANGIATO INFERIORE**

PRESSIONE MASSIMA = 500BAR

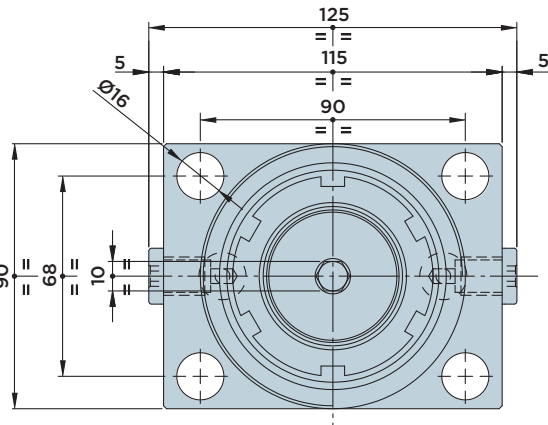
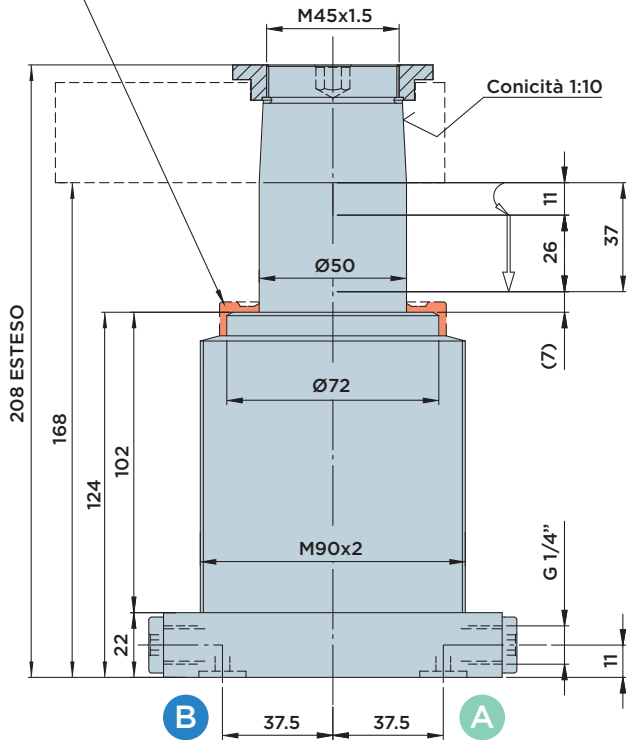
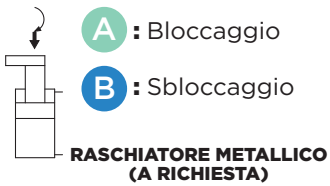

## DIMENSIONI INSTALLAZIONE SR50.37 PD/ SR50.62 PD

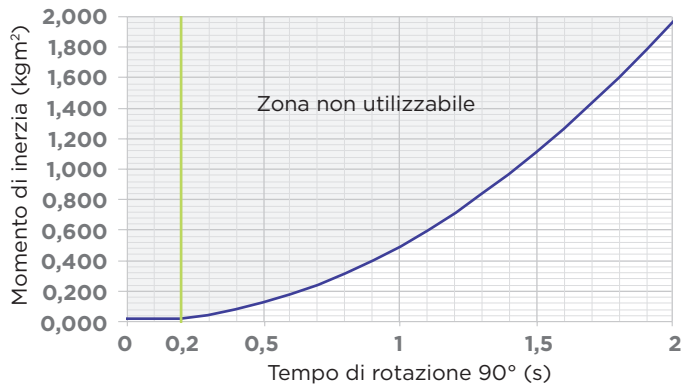
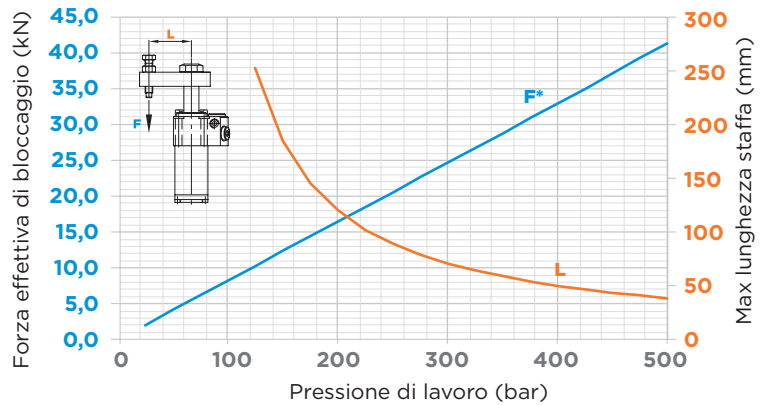
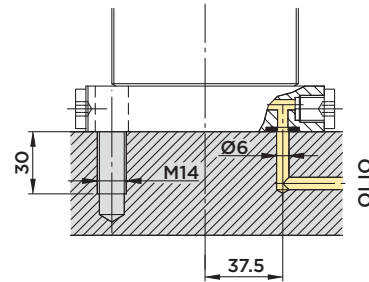

### Cilindro dotato di COMPENSATION SYSTEM

#### Forniti a corredo:

- Viti di fissaggio TCEI M14x50 UNI 5931 12.9
- O-Rings Ø10.78x2.62

#### Note:

per esempi di designazione vedi pag.50

CORSA mm	AREA EFFETTIVA CILINDRO		CAPACITA' OLIO TOTALE	
	Cm <sup>2</sup>		Cm <sup>3</sup>	
<b>TOTALE</b>	37	BLOCC. SBLOCC.	BLOCC. SBLOCC.	
ROTAZIONE	11			
BLOCCAGGIO	26	11.54 31.17	42.7 115.3	



HYDROBLOCK

# SR50.62 PD



CILINDRO ROTANTE A DOPPIO EFFETTO CON **ATTACCO FLANGIATO INFERIORE**

PRESSIONE MASSIMA = 500BAR

**A** : Bloccaggio

**B** : Sbloccaggio

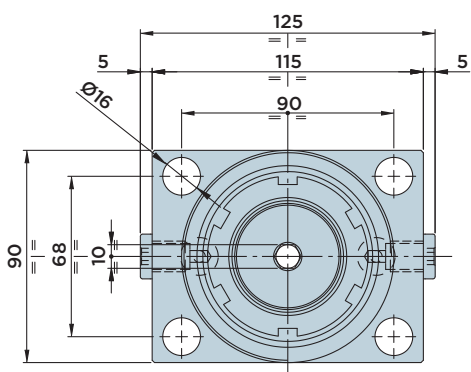
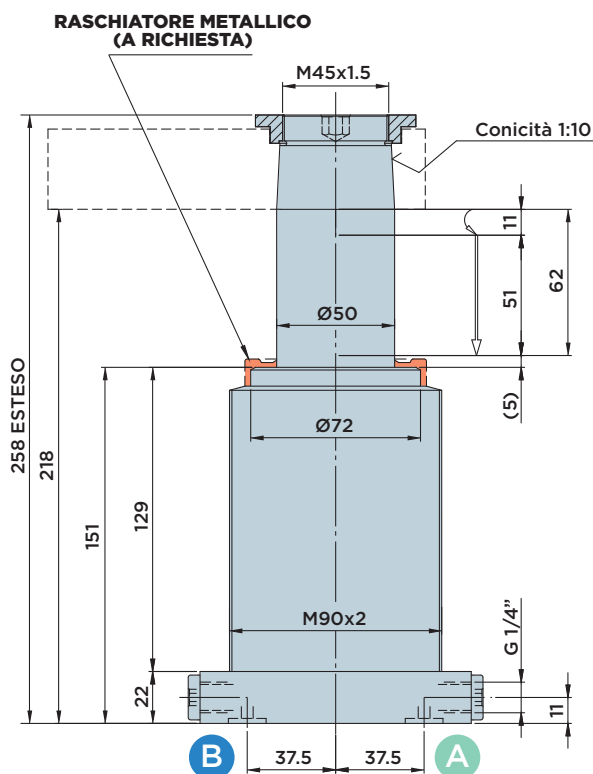

**Cilindro dotato di COMPENSATION SYSTEM**

**Forniti a corredo:**

- Viti di fissaggio TCEI M14x50 UNI 5931 12.9
- O-Rings Ø10.78x2.62

**Note:**

per esempi di designazione vedi pag.50

**STAFFA 01.50**

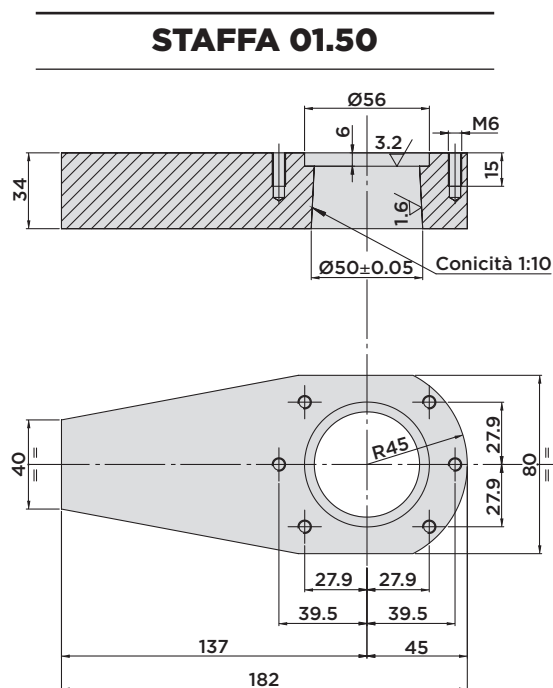

**STAFFA 04.50**

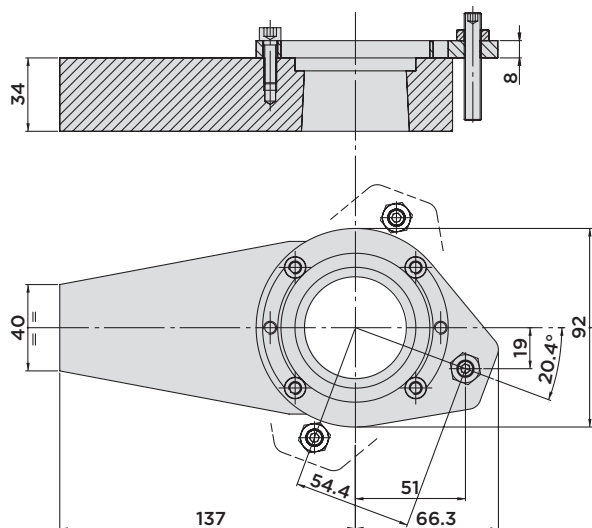

**Materiale:** C45

CORSA mm	AREA EFFETTIVA CILINDRO		CAPACITA' OLIO TOTALE	
	Cm <sup>2</sup>		Cm <sup>3</sup>	
<b>TOTALE</b>	62	BLOCC. SBLOCC.	BLOCC. SBLOCC.	BLOCC. SBLOCC.
ROTAZIONE	11	11.54	31.17	71.5 193.2
BLOCCAGGIO	51			



**HYDROBLOCK**