

# SR32.22 FD

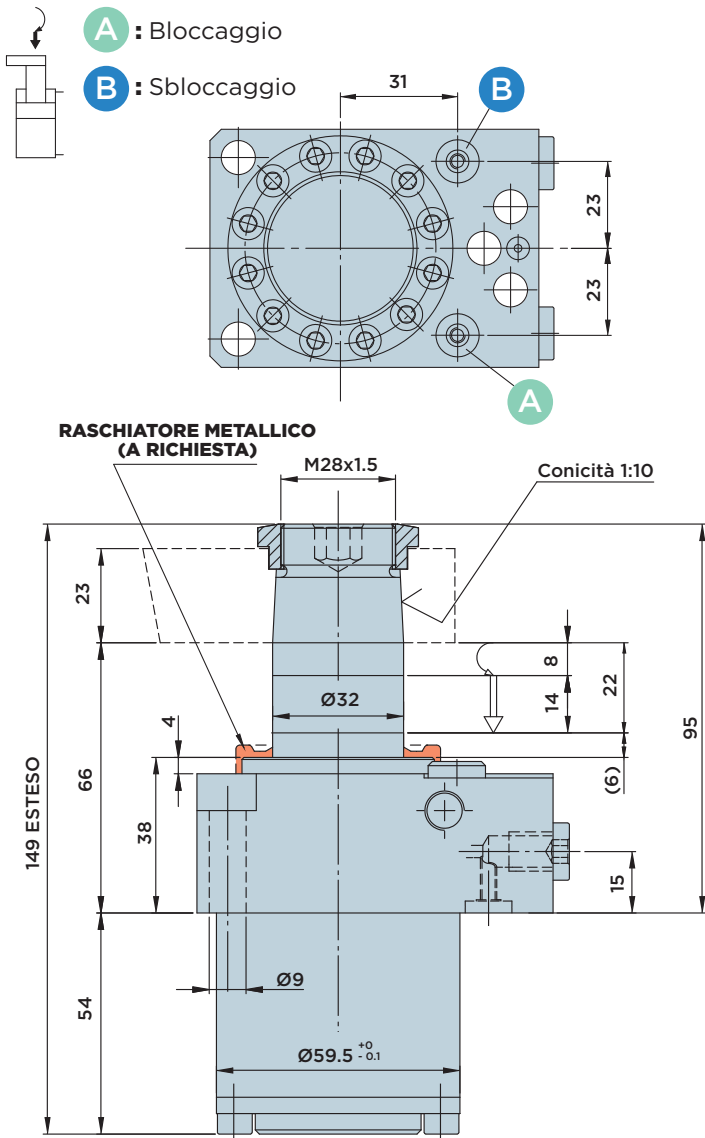

CILINDRO ROTANTE A DOPPIO EFFETTO CON **ATTACCO FLANGIATO SUPERIORE**

PRESSIONE MASSIMA = 500BAR



## DIMENSIONI INSTALLAZIONE CON ENTRATA OLIO FLANGIATA

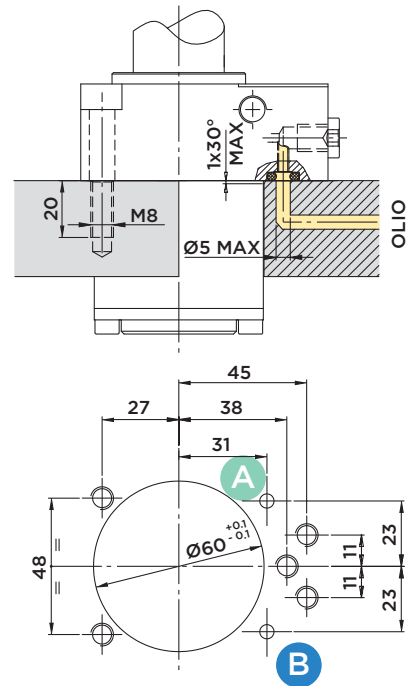

### Forniti a corredo:

- Viti di fissaggio M8x40 UNI 5931 12.9
- O-Rings Ø4.34x3.53

### Materiali:

- Pistone-stelo: acciaio da cementazione indurito e rettificato.
- Corpo: acciaio da macchine automatiche nitrocarburo.

### Cilindro dotato di COMPENSATION SYSTEM

### Note:

per esempi di designazione vedi pag.50  
per staffe vedi pag.189  
per diagrammi forza/pressione pag.188

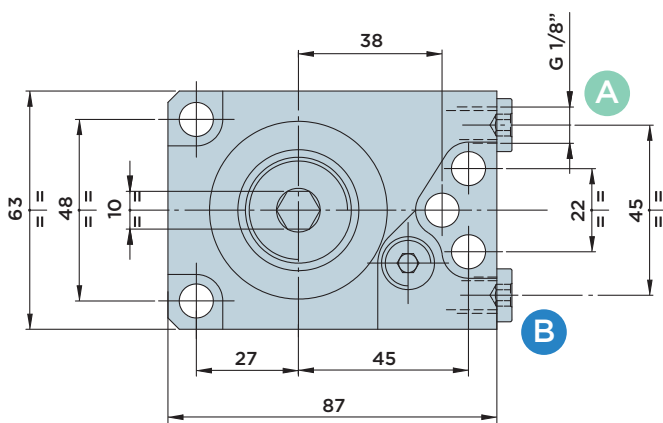

CORSA mm	AREA EFFETTIVA CILINDRO		CAPACITA' OLIO TOTALE	
	Cm <sup>2</sup>		Cm <sup>3</sup>	
<b>TOTALE</b>	22	BLOCC. SBLOCC.	BLOCC.	SBLOCC.
ROTAZIONE	8	4.52	12.56	10 27.6
BLOCCAGGIO	14			



HYDROBLOCK

# SR32.22 FDV



CILINDRO ROTANTE A DOPPIO EFFETTO CON **ATTACCO FLANGIATO SUPERIORE**

**E VALVOLA CONTROLLO CHIUSURA STAFFA**

**A** : Bloccaggio

**B** : Sbloccaggio

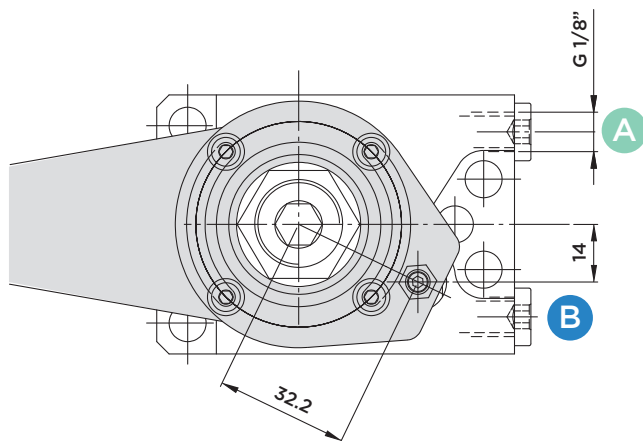
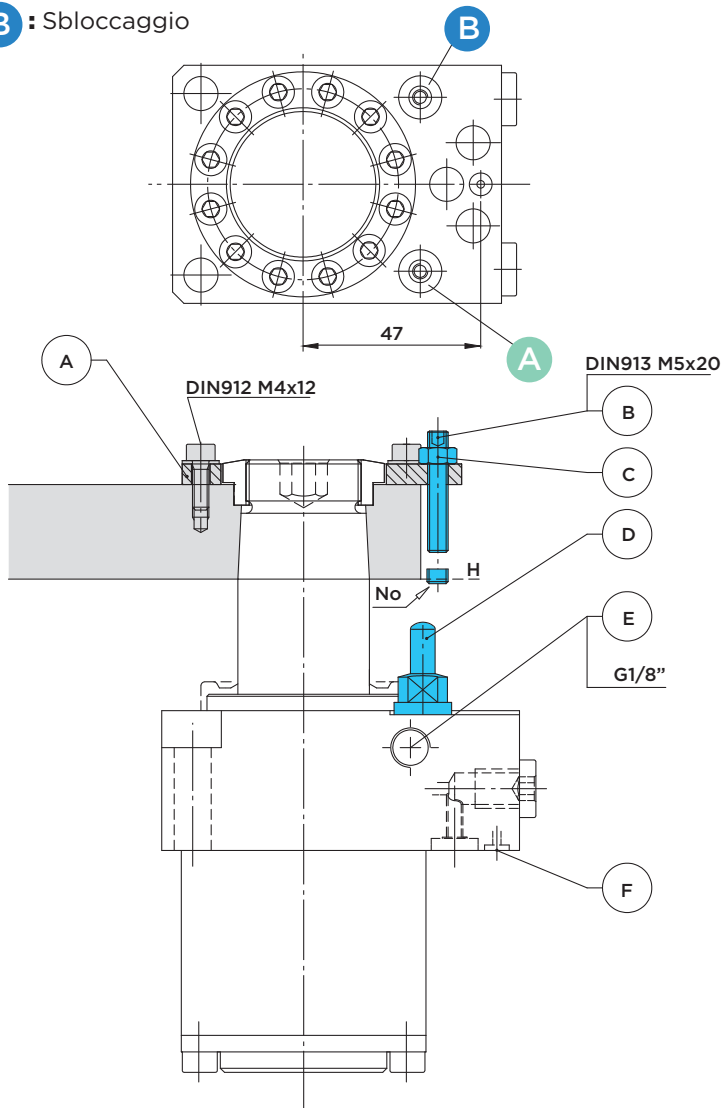

## DIMENSIONI INSTALLAZIONE CON ENTRATA ARIA FLANGIATA

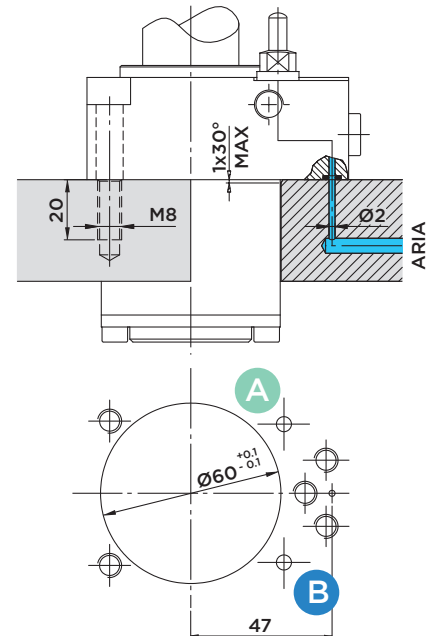

### Forniti a corredo:

- O-Rings Ø2.90x1.78

### Regolazione Valvola:

Per la registrazione della vite di azionamento della valvola controllo chiusura staffa procedere come segue:

- 1) Immettere pressione idraulica nel cilindro per portare la staffa in posizione di bloccaggio.
- 2) Portare il piattello (A) in posizione radiale esatta per avere la vite di pressione (B) sull'asse della valvola.
- 3) Immettere aria a 1÷6 BAR nel circuito dal foro (F). Il puntalino (D) si porterà in posizione tutto esteso e l'aria uscirà dal foro (E).
- 4) Con la staffa bloccata sul pezzo, avvitare la vite senza testa (B) fino a quando viene interrotto il flusso dell'aria e avvitare ancora per 2÷4 giri (\*), poi bloccare la vite col dado (C). Il pressostato segnalerà che il circuito pneumatico è chiuso e darà così il consenso alla macchina per iniziare il ciclo di lavoro.

\* La rotazione aggiuntiva di 2÷4 giri serve per recuperare eventuali variazioni di spessore su di una superficie grezza.

**Note:** a registrazione ultimata la punta della vite (**B**) non deve mai superare il piano inferiore della staffa (**piano H**).



HYDROBLOCK

# SR32.35 FD



CILINDRO ROTANTE A DOPPIO EFFETTO CON **ATTACCO FLANGIATO SUPERIORE**

PRESSIONE MASSIMA = 500BAR

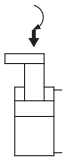

**A** : Bloccaggio

**B** : Sbloccaggio

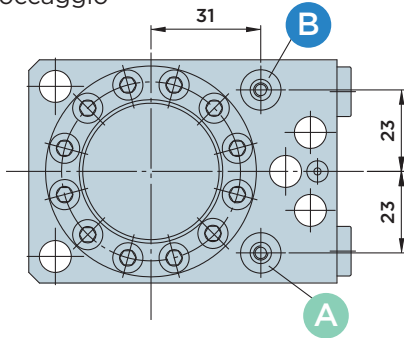

## DIMENSIONI INSTALLAZIONE CON ENTRATA OLIO FLANGIATA

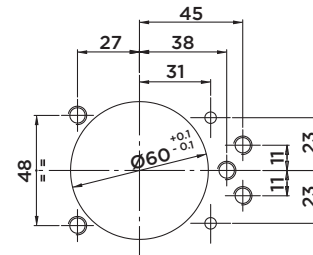
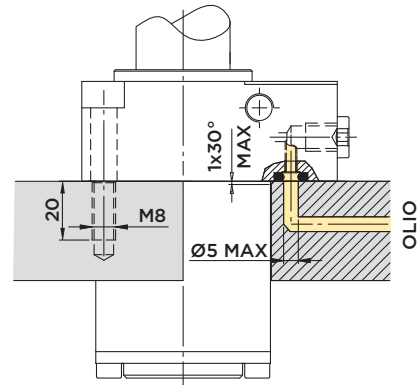

### RASCHIATORE METALLICO (A RICHIESTA)

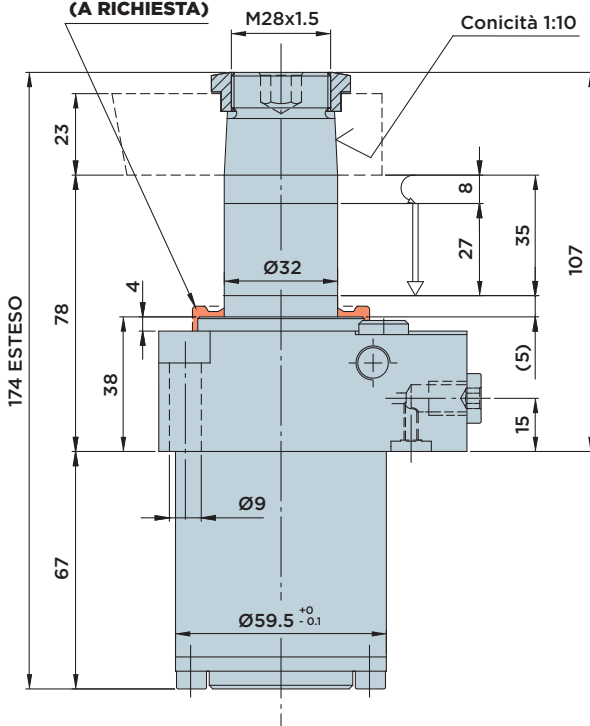

### Forniti a corredo:

- Viti di fissaggio M8x40 UNI 5931 12.9
- O-Rings Ø4.34x3.53

### Materiali:

- Pistone-stelo: acciaio da cementazione indurito e rettificato.
- Corpo: acciaio da macchine automatiche nitrocarburo.

### Note:

per esempi di designazione vedi pag.50  
per staffe vedi pag.189  
per diagrammi forza/pressione pag.188

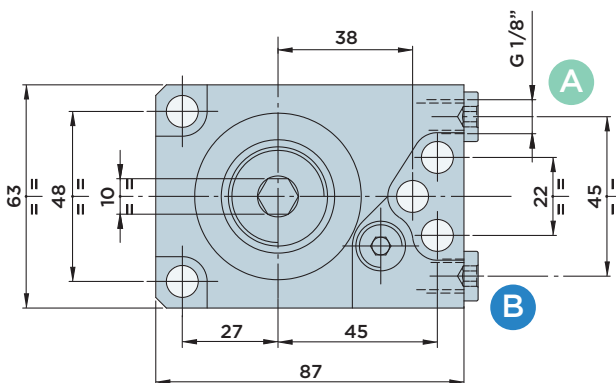

CORSA mm	AREA EFFETTIVA CILINDRO		CAPACITA' OLIO TOTALE		
	Cm <sup>2</sup>		Cm <sup>3</sup>		
<b>TOTALE</b>	35	BLOCC. SBLOCC.	BLOCC.	SBLOCC.	
ROTAZIONE	8	4.52	12.56	15.8	44
BLOCCAGGIO	27				



HYDROBLOCK

# SR32.35 FDV



CILINDRO ROTANTE A DOPPIO EFFETTO CON **ATTACCO FLANGIATO SUPERIORE**

E **VALVOLA CONTROLLO CHIUSURA STAFFA**

**A** : Bloccaggio

**B** : Sbloccaggio

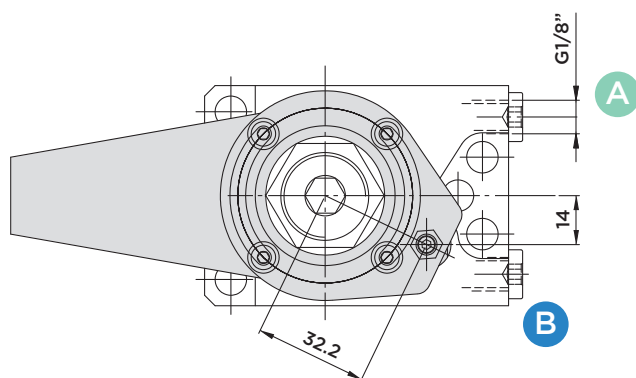
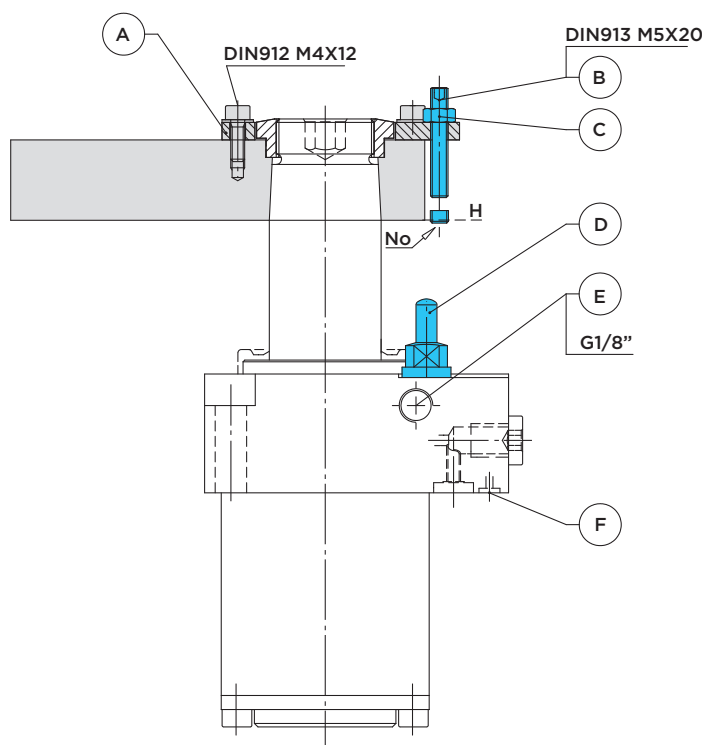
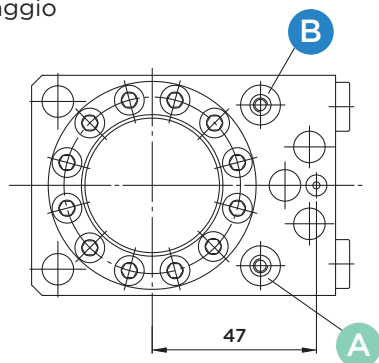

## DIMENSIONI INSTALLAZIONE CON ENTRATA ARIA FLANGIATA

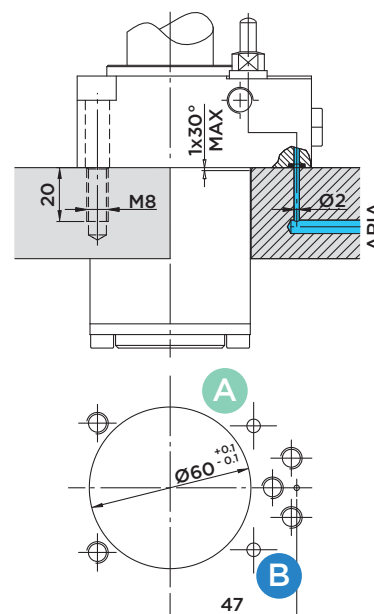

### Forniti a corredo:

- O-Rings  $\varnothing 2.90 \times 1.78$

### Regolazione Valvola:

Per la registrazione della vite di azionamento della valvola controllo chiusura staffa procedere come segue:

- 1) Immettere pressione idraulica nel cilindro per portare la staffa in posizione di bloccaggio.
- 2) Portare il piattello (A) in posizione radiale esatta per avere la vite di pressione (B) sull'asse della valvola.
- 3) Immettere aria a 1÷6 BAR nel circuito dal foro (F). Il puntalino (D) si porterà in posizione tutto esteso e l'aria uscirà dal foro (E).
- 4) Con la staffa bloccata sul pezzo, avvitare la vite senza testa (B) fino a quando viene interrotto il flusso dell'aria e avvitare ancora per 2÷4 giri (\*), poi bloccare la vite col dado (C). Il pressostato segnalerà che il circuito pneumatico è chiuso e darà così il consenso alla macchina per iniziare il ciclo di lavoro.

\* La rotazione aggiuntiva di 2÷4 giri serve per recuperare eventuali variazioni di spessore su di una superficie grezza.

**Note:** a registrazione ultimata la punta della vite (**B**) non deve mai superare il piano inferiore della staffa (**piano H**).



HYDROBLOCK

# SR32.22 PD



CILINDRO ROTANTE A DOPPIO EFFETTO CON **ATTACCO FLANGIATO INFERIORE**

PRESSIONE MASSIMA = 500BAR

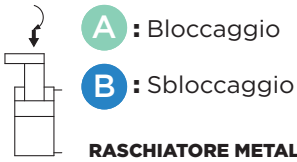

**RASCHIATORE METALLICO (A RICHIESTA)**

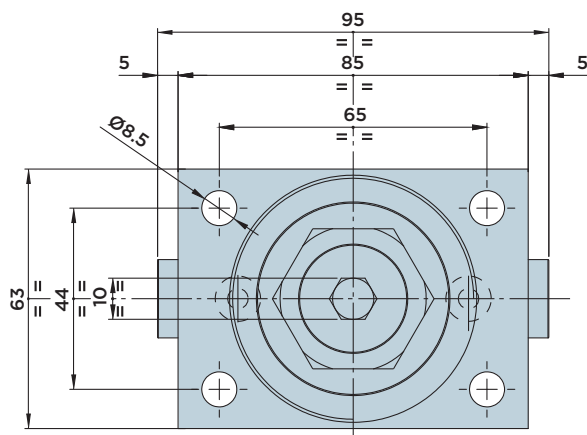
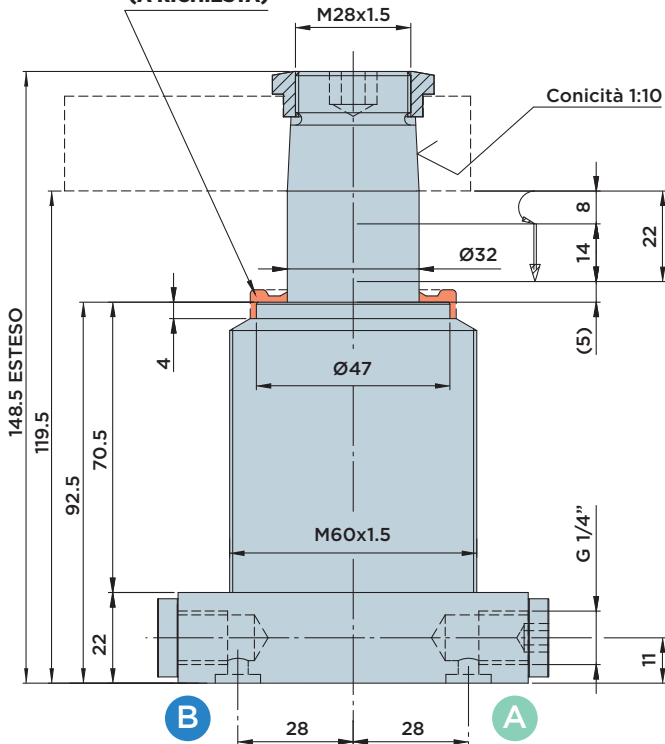

## DIMENSIONI INSTALLAZIONE SR32.22 PD / SR32.35 PD

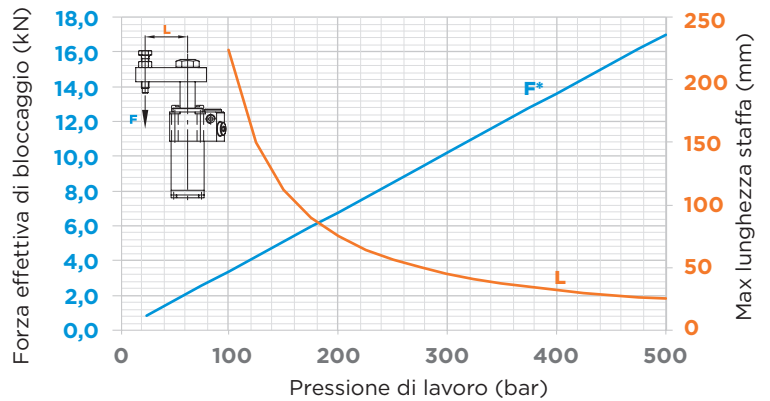
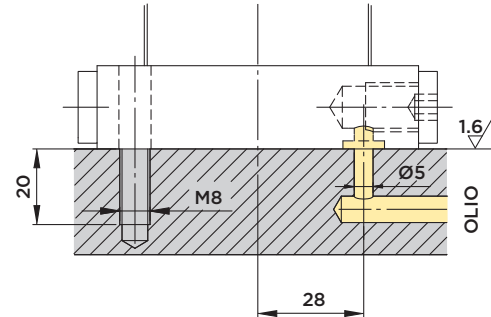

\* = La forza di bloccaggio effettiva  $F^*$  rappresentata è stata calcolata utilizzando la staffa standard Tipo O1 e O4.

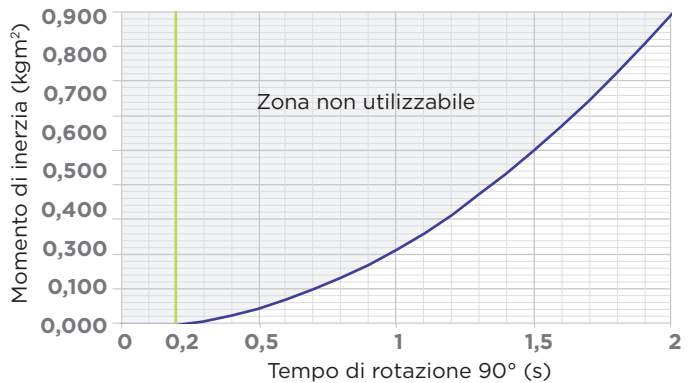

**Avvertenza importante:** In fase di ordinazione è necessario specificare se si intende utilizzare le bocche di alimentazione flangiate con OR (O finale nel codice ordinazione) o quelle in linea da G 1/4" (P finale nel codice di ordinazione). Vedi pag.50

### Forniti a corredo:

- Viti di fissaggio TCEI M8x35 UNI 5931 12.9
- O-Rings  $\varnothing 6.02 \times 2.62$

CORSA mm	AREA EFFETTIVA CILINDRO		CAPACITA' OLIO TOTALE	
	Cm <sup>2</sup>		Cm <sup>3</sup>	
<b>TOTALE</b>	22	BLOCC. SBLOCC.	BLOCC.	SBLOCC.
ROTAZIONE	8	4.52	12.56	10 27.6
BLOCCAGGIO	14			



HYDROBLOCK

# SR32.35 PD



CILINDRO ROTANTE A DOPPIO EFFETTO CON **ATTACCO FLANGIATO INFERIORE**

PRESSIONE MASSIMA = 500BAR

**A** : Bloccaggio

**B** : Sbloccaggio

**RASCHIATORE METALLICO (A RICHIESTA)**

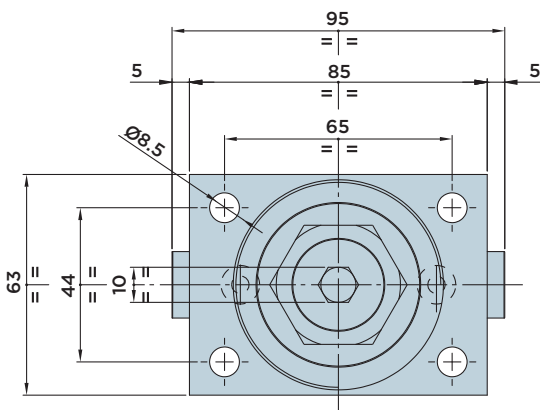
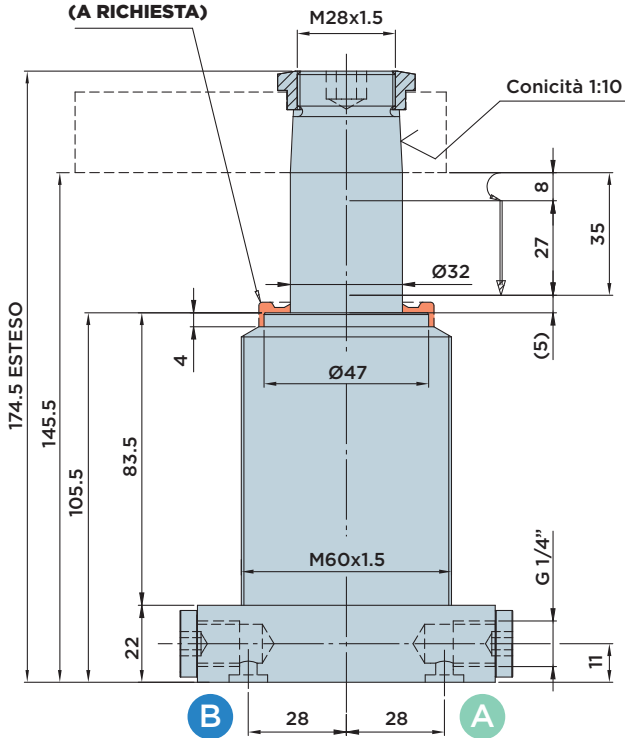

## STAFFA 01.32

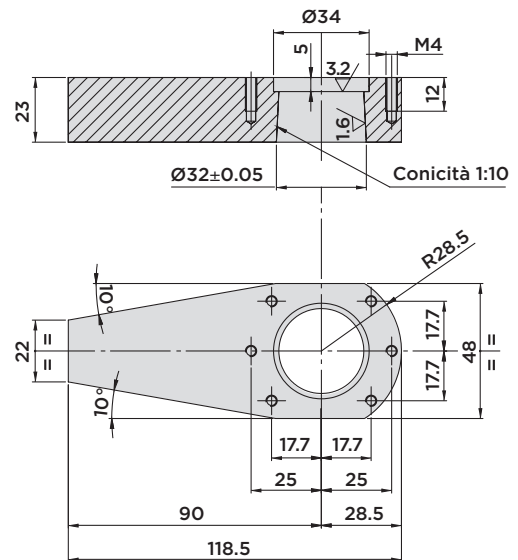

## STAFFA 04.32

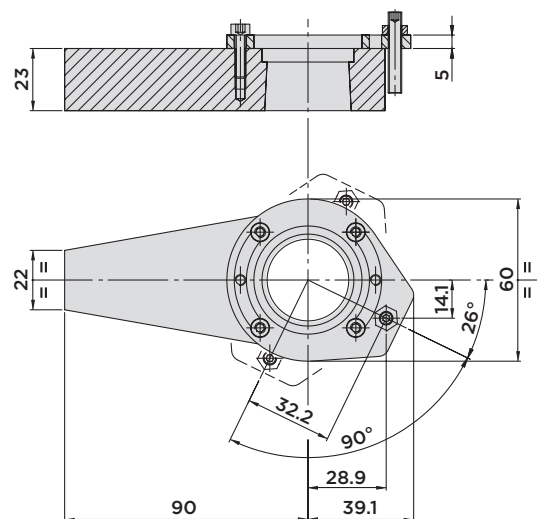

**Materiale:** C45

**Avvertenza importante:** In fase di ordinazione è necessario specificare se si intende utilizzare le bocche di alimentazione flangiate con OR (O finale nel codice ordinazione) o quelle in linea da G 1/4" (P finale nel codice di ordinazione). Vedi pag.50

**Forniti a corredo:**

- Viti di fissaggio TCEI M8x35 UNI 5931 12.9
- O-Rings Ø6.02x2.62

CORSA mm	AREA EFFETTIVA CILINDRO		CAPACITA' OLIO TOTALE	
	Cm <sup>2</sup>		Cm <sup>3</sup>	
<b>TOTALE</b>	35	BLOCC. SBLOCC.	BLOCC.	SBLOCC.
ROTAZIONE	8	4.52	12.56	15.8
BLOCCAGGIO	27			44



**HYDROBLOCK**