

SR10.0 FD

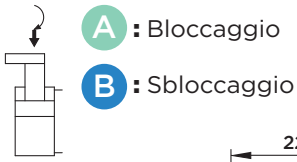

CILINDRO ROTANTE A DOPPIO EFFETTO CON **ATTACCO FLANGIATO SUPERIORE**

PRESSIONE MASSIMA = 350BAR



DIMENSIONI INSTALLAZIONE CON ENTRATA OLIO FLANGIATA

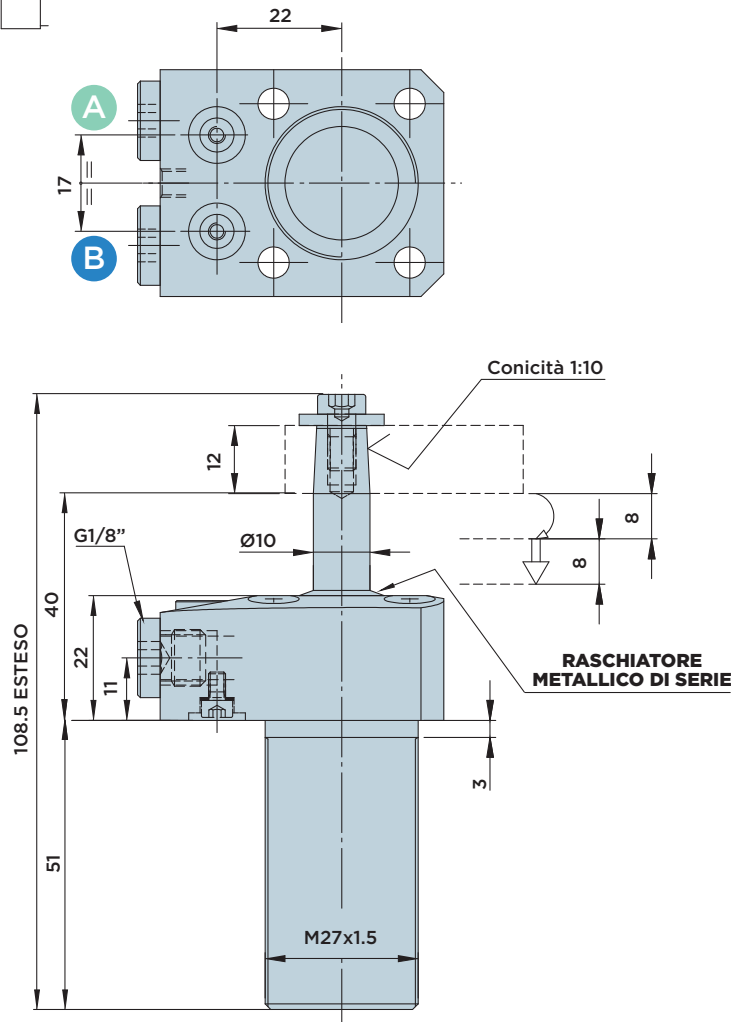
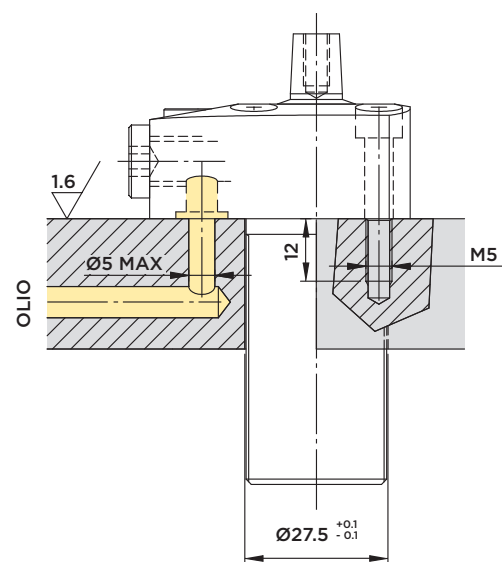

Forniti a corredo:

- Viti di fissaggio TCEI M5x25 UNI 5931 12.9
- O-Rings Ø6.75x1.78

Materiali:

- Pistone-stelo: acciaio da cementazione indurito e rettificato.
- Corpo: acciaio da macchine automatiche nitrocarburato.

Note:

per esempi di designazione vedi pag.50
per staffe vedi pag.163
per diagrammi forza/pressione pag.163

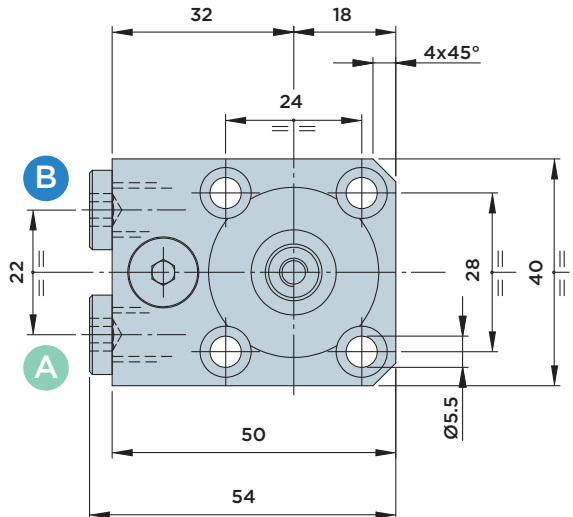

CORSA mm	AREA EFFETTIVA CILINDRO		CAPACITA' OLIO TOTALE		
	Cm ²		Cm ³		
TOTALE	16	BLOCC. SBLOCC.	BLOCC.	SBLOCC.	
ROTAZIONE	8	0.75	1.54	1.2	2.5
BLOCCAGGIO	8				



SR10.0 FDV



CILINDRO ROTANTE A DOPPIO EFFETTO CON **ATTACCO FLANGIATO SUPERIORE**

E **VALVOLA CONTROLLO CHIUSURA STAFFA**

A : Bloccaggio

B : Sbloccaggio

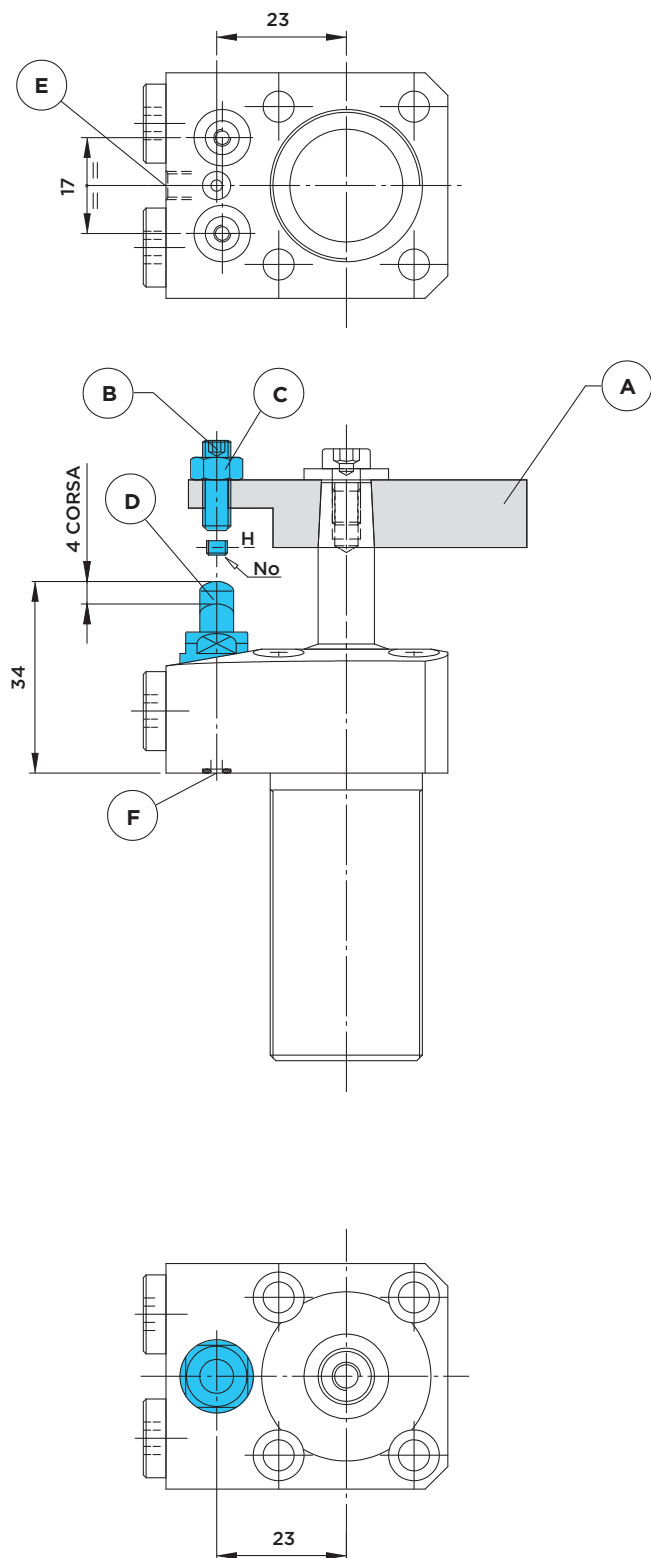

DIMENSIONI INSTALLAZIONE CON ENTRATA ARIA FLANGIATA

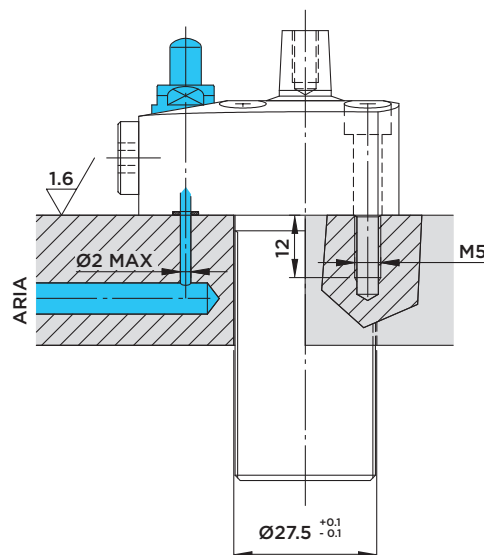

Forniti a corredo:

- O-Rings Ø3X1

Regolazione Valvola:

Per la registrazione della vite di azionamento della valvola controllo chiusura staffa procedere come segue:

- 1) Immettere pressione idraulica nel cilindro per portare la staffa in posizione di bloccaggio.
- 2) Portare la staffa (A) in posizione radiale esatta per avere la vite di pressione (B) sull'asse della valvola.
- 3) Immettere aria a 1÷6 BAR nel circuito dal foro (F). Il puntalino (D) si porterà in posizione tutto esteso e l'aria uscirà dal foro (E).
- 4) Con la staffa bloccata sul pezzo, avvitare la vite senza testa (B) fino a quando viene interrotto il flusso dell'aria e avvitare ancora per 2÷4 giri (*), poi bloccare la vite col dado (C). Il pressostato segnalerà che il circuito pneumatico è chiuso e darà così il consenso alla macchina per iniziare il ciclo di lavoro.

* La rotazione aggiuntiva di 2÷4 giri serve per recuperare eventuali variazioni di spessore su di una superficie grezza.

Note: a registrazione ultimata la punta della vite (B) non deve mai superare il piano inferiore della staffa (piano H).



HYDROBLOCK

SR10.0 PD



CILINDRO ROTANTE A DOPPIO EFFETTO CON **ATTACCO FLANGIATO INFERIORE**

PRESSIONE MASSIMA = 350BAR

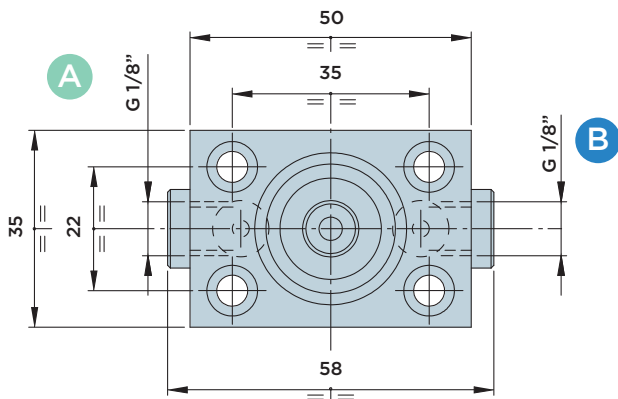
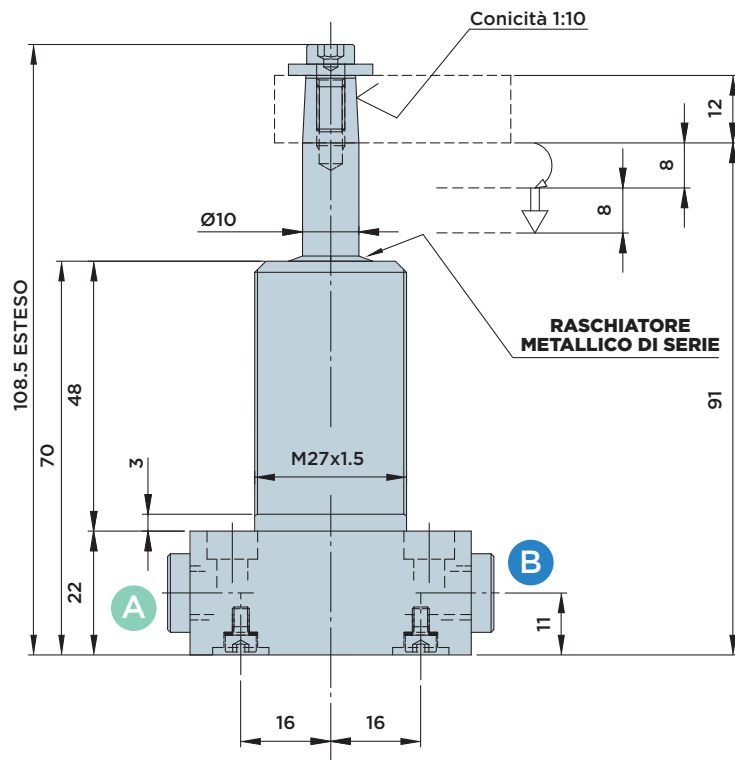
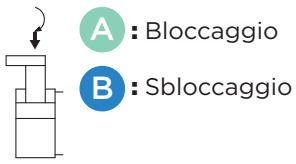

DIMENSIONI INSTALLAZIONE CON ENTRATA OLIO FLANGIATA

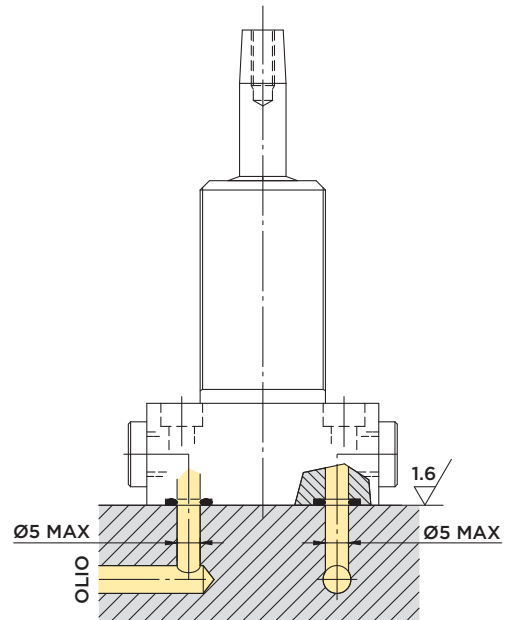

Forniti a corredo:

- Viti di fissaggio TCEI M5x25 UNI 5931
- O-Rings Ø6.75x1.78

Materiali:

- Pistone-stelo: acciaio da cementazione indurito e rettificato.
- Corpo: acciaio da macchine automatiche nitrocarburo.

Note:

per esempi di designazione vedi pag.50
per staffe vedi pag.163
per diagrammi forza/pressione pag.163

CORSA mm	AREA EFFETTIVA CILINDRO		CAPACITA' OLIO TOTALE		
	Cm ²		Cm ³		
TOTALE	16	BLOCC. SBLOCC.	BLOCC. SBLOCC.	BLOCC. SBLOCC.	
ROTAZIONE	8	0.75	1.54	1.2	2.5
BLOCCAGGIO	8				



SERIE SR10 FD/PD/CD

- ACCESSORI
- FORZA DI BLOCCAGGIO EFFETTIVA

STAFFA 01.10

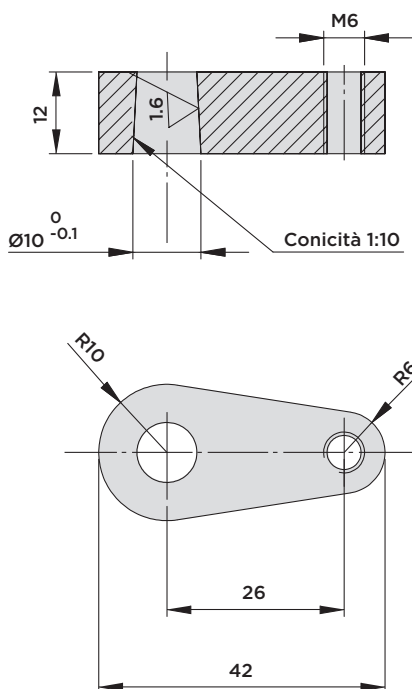

STAFFA 04.10

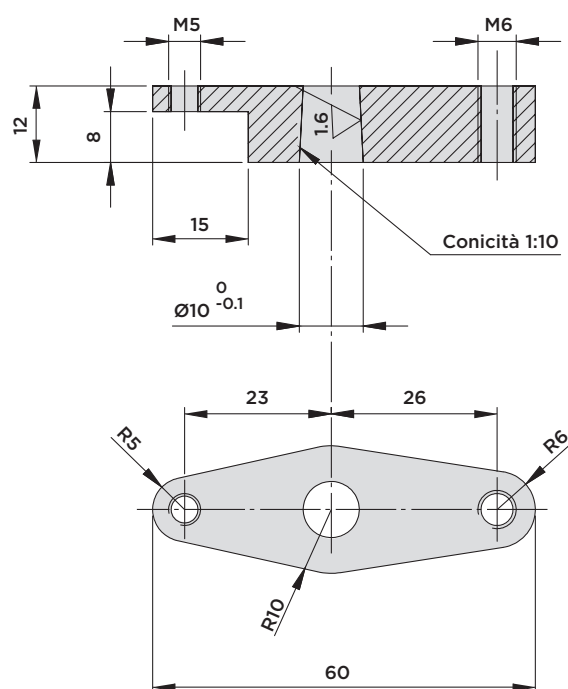

Materiale: C45

Forza di bloccaggio effettiva / Tempi di rotazione

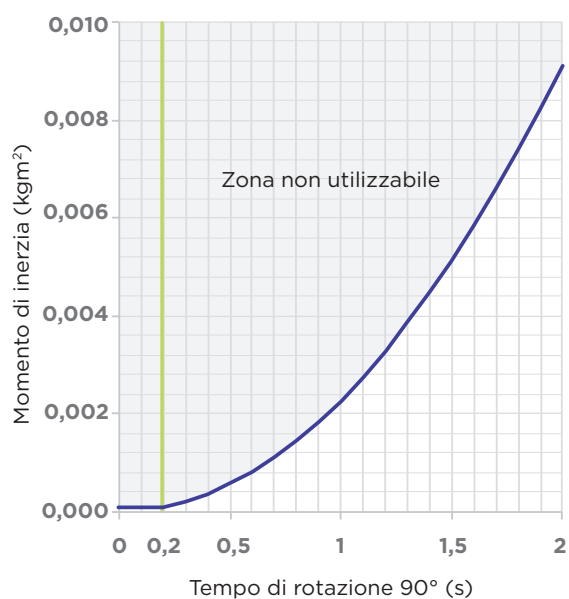
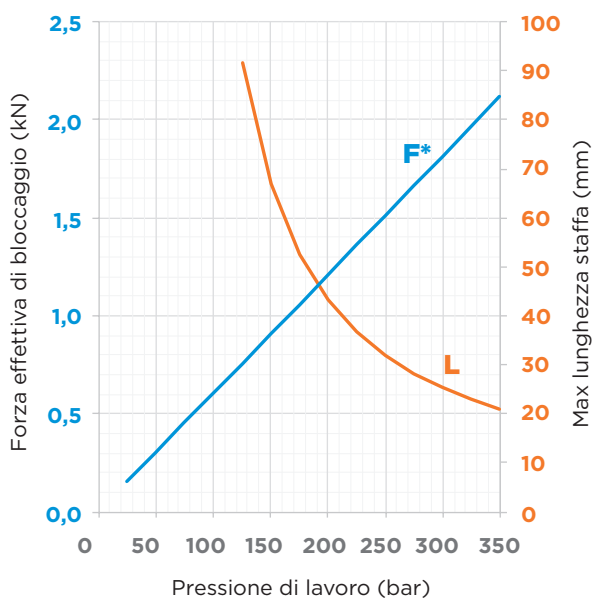
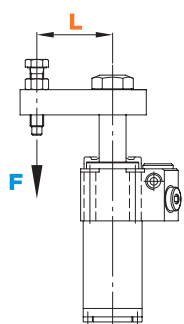

* = La forza di bloccaggio effettiva **F** rappresentata è stata calcolata utilizzando la staffa standard Tipo 01 e 04.



HYDROBLOCK

SR10.0 CD



CILINDRO ROTANTE A DOPPIO EFFETTO CON **CORPO A CARTUCCIA**

PRESSIONE MASSIMA = 350BAR

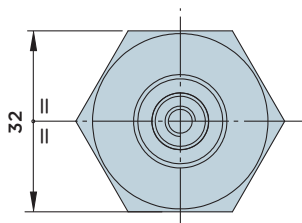
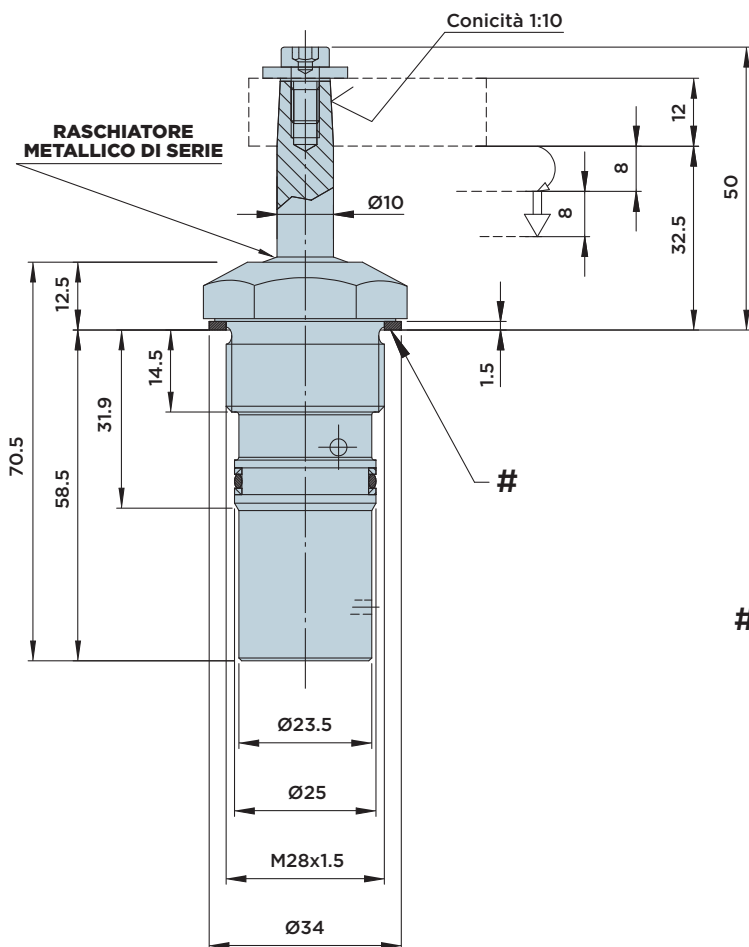
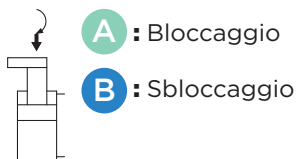

DIMENSIONI INSTALLAZIONE

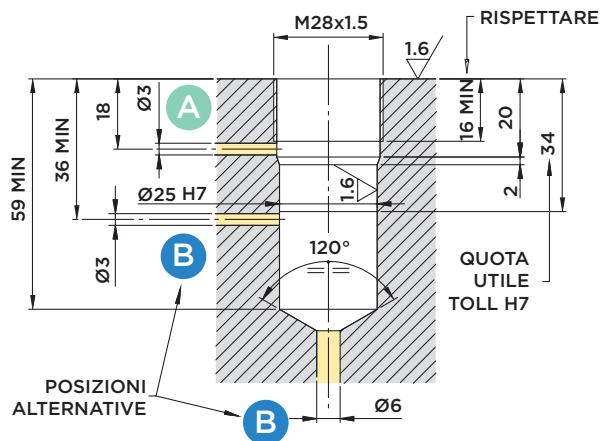

Forniti a corredo:
• Anello di tenuta $\varnothing 28 \times \varnothing 34 \times 1.5$

Avvertenza importante

L'anello di tenuta posizionato sulla testa del cilindro da la possibilità di riposizionare più volte il cilindro senza danneggiare la superficie di tenuta sulla faccia dell'attrezzo.

Materiali:

- Pistone-stelo: acciaio da cementazione indurito e rettificato.
- Corpo: acciaio da macchine automatiche nitrocarburo.

Note:

per esempi di designazione vedi pag.50
per staffe vedi pag.163
per diagrammi forza/pressione pag.163

CORSA mm	AREA EFFETTIVA CILINDRO		CAPACITA' OLIO TOTALE	
	Cm ²		Cm ³	
TOTALE	16	BLOCC. SBLOCC.	BLOCC.	SBLOCC.
ROTAZIONE	8	0.75	1.54	1.2
BLOCCAGGIO	8			2.5



SR10.0 CDZ



CILINDRO ROTANTE A DOPPIO EFFETTO CON **CORPO A CARTUCCIA E FLANGIA**

DI INSTALLAZIONE

A : Bloccaggio

B : Sbloccaggio

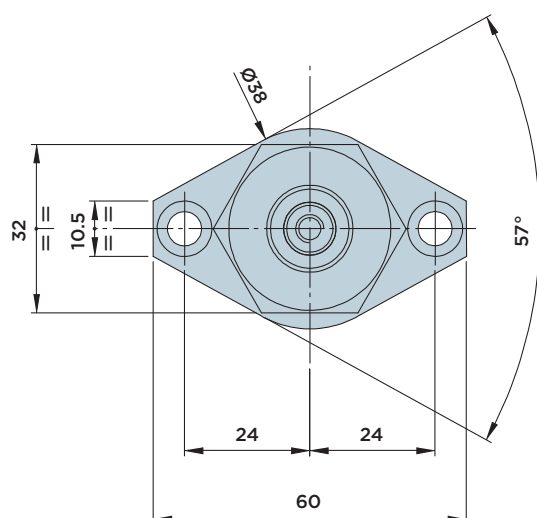
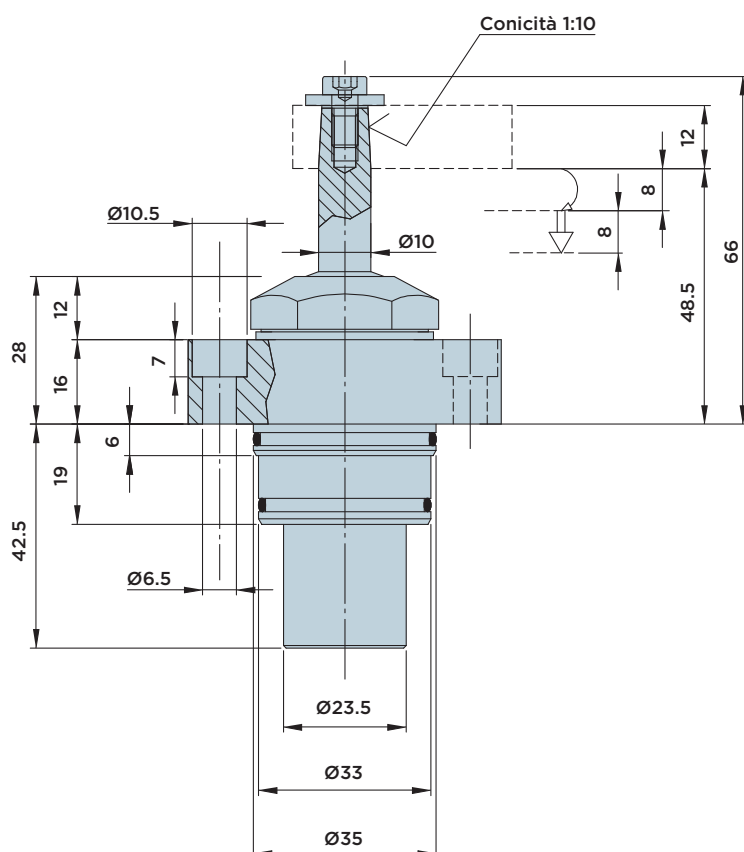

DIMENSIONI INSTALLAZIONE

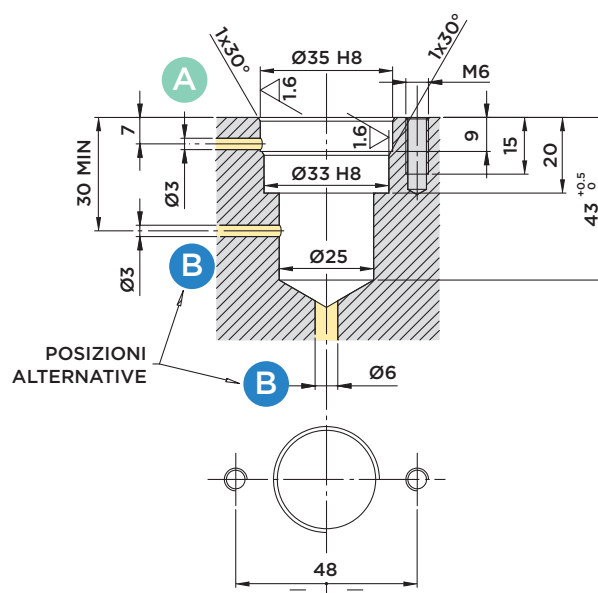

Forniti a corredo:

- Viti di fissaggio TCEI M6x20 UNI 5931 12.9

Materiali:

- Pistone-stelo: acciaio da cementazione indurito e rettificato.
- Corpo: acciaio da macchine automatiche nitrocarburato.
- Flangia di installazione: acciaio da macchine automatiche nitrocarburato.

Note:

per esempi di designazione vedi pag.50
per staffe vedi pag.163
per diagrammi forza/pressione pag.163

	CORSA mm	AREA EFFETTIVA CILINDRO		CAPACITA' OLIO TOTALE	
		Cm ²		Cm ³	
TOTALE	16	BLOCC.	SBLOCC.	BLOCC.	SBLOCC.
ROTAZIONE	8	0.75	1.54	1.2	2.5
BLOCCAGGIO	8				



HYDROBLOCK

SR10.26 CD



CILINDRO ROTANTE A DOPPIO EFFETTO CON **CORPO A CARTUCCIA**

PRESSIONE MASSIMA = 350BAR

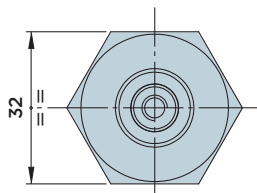
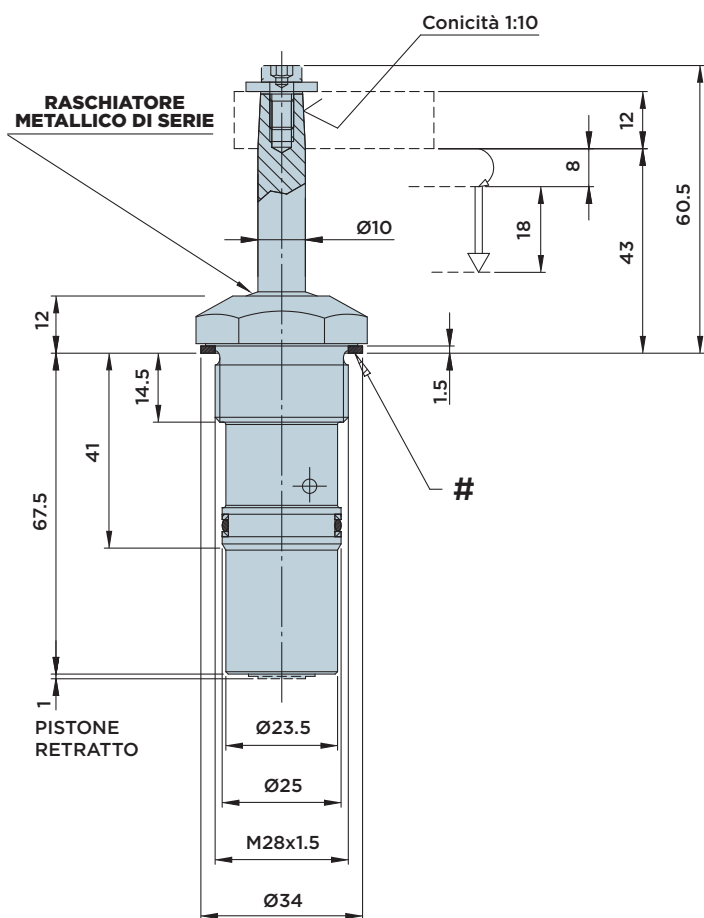
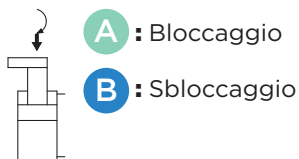

DIMENSIONI INSTALLAZIONE

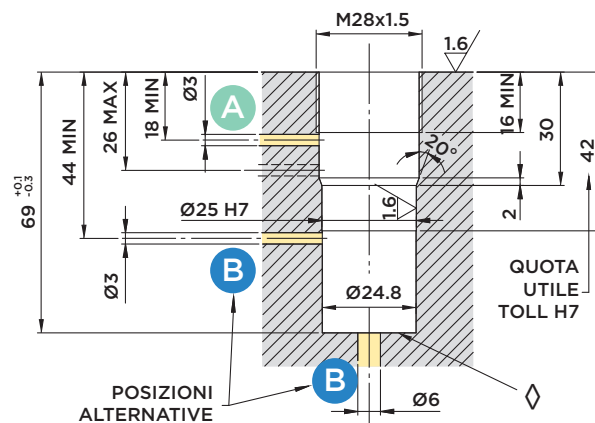

◇ Piano di arresto pistone

Forniti a corredo:

- # • Anello di tenuta Ø28xØ34x1.5

Avvertenza importante

L'anello di tenuta posizionato sulla testa del cilindro da la possibilità di riposizionare più volte il cilindro senza danneggiare la superficie di tenuta sulla faccia dell'attrezzo.

Materiali:

- Pistone-stelo: acciaio da cementazione indurito e rettificato.
- Corpo: acciaio da macchine automatiche nitrocarburo.

Note:

per esempi di designazione vedi pag.50
per staffe vedi pag.163
per diagrammi forza/pressione pag.163

CORSA mm	AREA EFFETTIVA CILINDRO		CAPACITA' OLIO TOTALE	
	Cm ²		Cm ³	
TOTALE	26	BLOCC. SBLOCC.	BLOCC.	SBLOCC.
ROTAZIONE	8	0.75	1.54	2 4
BLOCCAGGIO	18			



HYDROBLOCK

SR10.26 CDZ



CILINDRO ROTANTE A DOPPIO EFFETTO CON **CORPO A CARTUCCIA E FLANGIA**

DI INSTALLAZIONE

A : Bloccaggio

B : Sbloccaggio

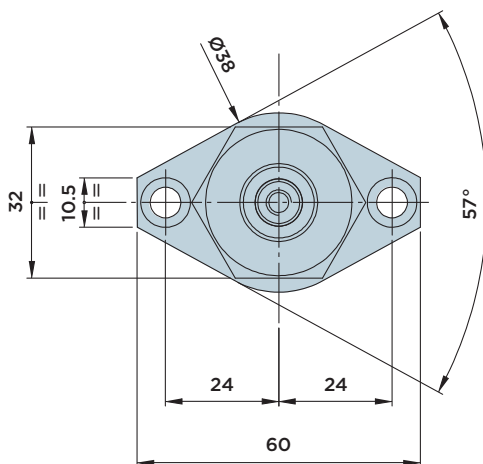
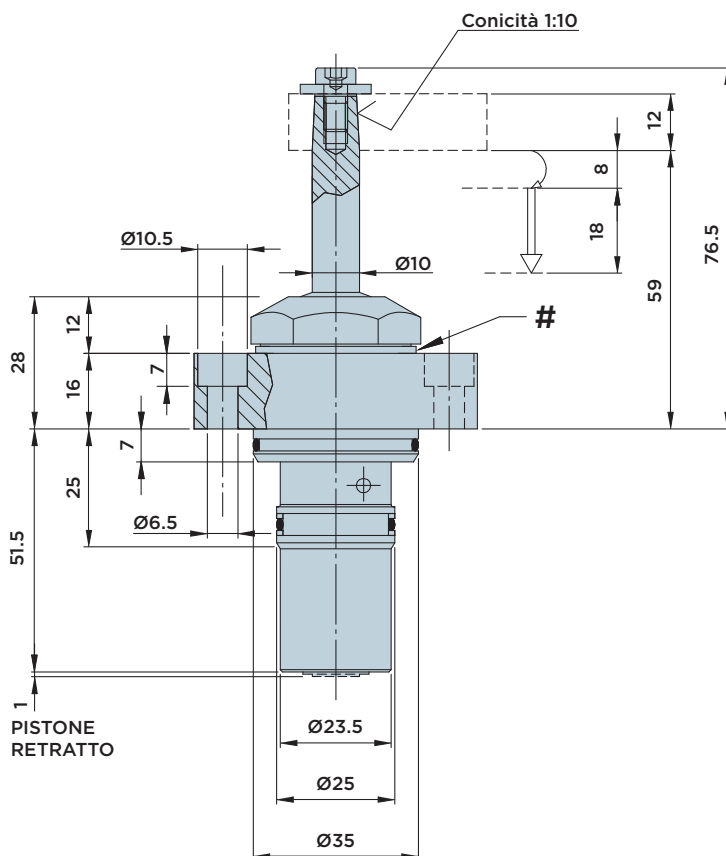

DIMENSIONI INSTALLAZIONE

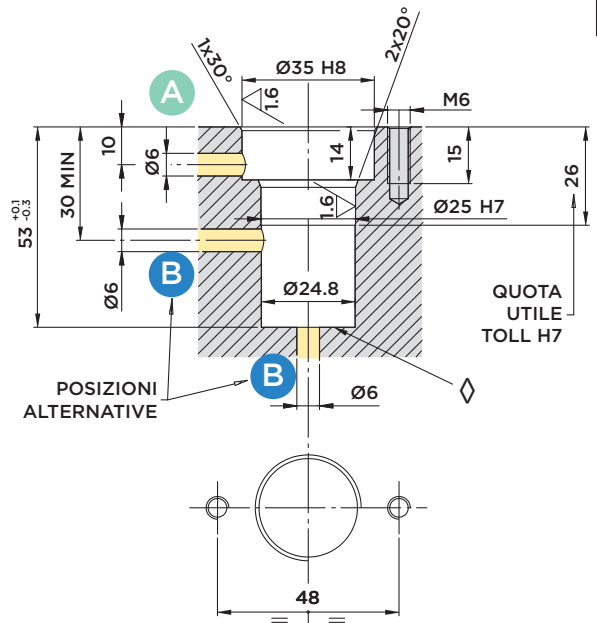

◇ Piano di arresto pistone

Forniti a corredo:

- Viti di fissaggio TCEI M6x20 UNI 5931 12.9

Materiali:

- Pistone-stelo: acciaio da cementazione indurito e rettificato.
- Corpo: acciaio da macchine automatiche nitrocarburato.
- Flangia di installazione: acciaio da macchine automatiche nitrocarburato.

Note:

per esempi di designazione vedi pag.50

per staffe vedi pag.163

per diagrammi forza/pressione pag.163

	CORSA mm	AREA EFFETTIVA CILINDRO		CAPACITA' OLIO TOTALE	
		Cm ²		Cm ³	
TOTALE	26	BLOCC.	SBLOCC.	BLOCC.	SBLOCC.
ROTAZIONE	8	0.75	1.54	2	4
BLOCCAGGIO	18				



HYDROBLOCK

SR10.0 FS



CILINDRO ROTANTE A SEMPLICE EFFETTO CON **ATTACCO FLANGIATO SUPERIORE**

PRESSIONE MASSIMA = 350BAR

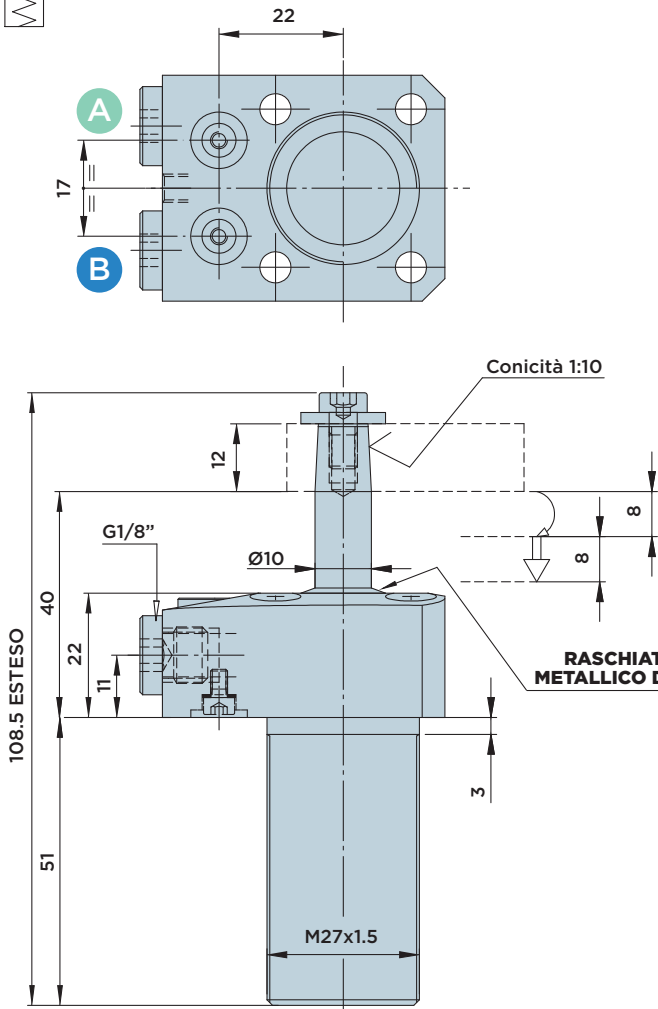
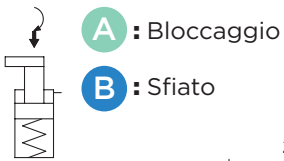

DIMENSIONI INSTALLAZIONE

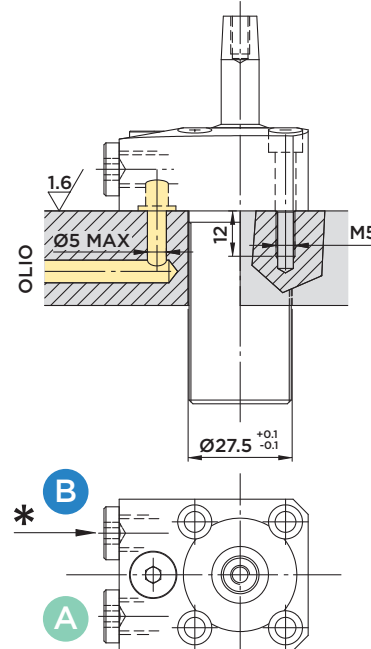

* Qualora si utilizzasse la bocca di sfiato esterna installare un adeguato raccordo con condotta di aerazione che conduca fino ad una zona protetta da liquidi e trucioli

Forniti a corredo:

- Viti di fissaggio TCEI M5x25 UNI 5931 12.9
- O-Rings Ø6.75x1.78
- Filtro sinterizzato

Materiali:

- Pistone-stelo: acciaio da cementazione indurito e rettificato.
- Corpo: acciaio da macchine automatiche nitrocarburato.

Note:

per esempi di designazione vedi pag.50
per staffe vedi pag.171
per diagrammi forza/pressione pag.171

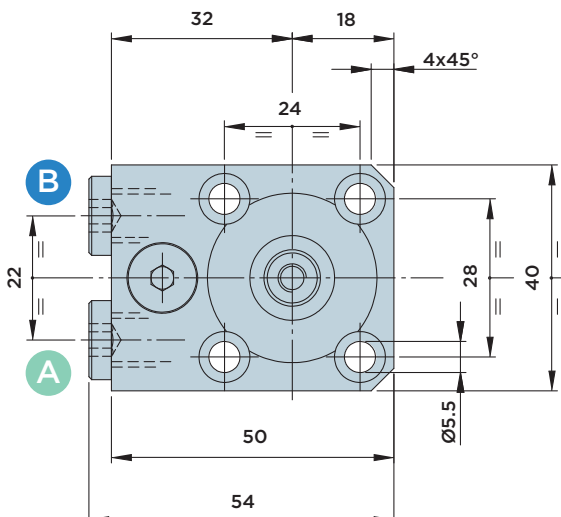

CORSA mm	AREA EFFETTIVA CILINDRO		CAPACITA' OLIO TOTALE
	Cm ²		Cm ³
TOTALE	16	BLOCC.	BLOCC.
ROTAZIONE	8	0.75	1.2
BLOCCAGGIO	8		



HYDROBLOCK

SR10.0 PS



CILINDRO ROTANTE A SEMPLICE EFFETTO CON **ATTACCO FLANGIATO INFERIORE**

PRESSIONE MASSIMA = 350BAR

A : Bloccaggio

B : Sfiato

DIMENSIONI INSTALLAZIONE

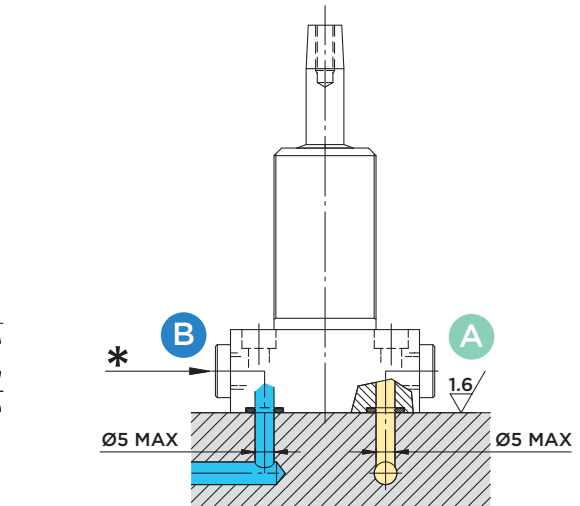
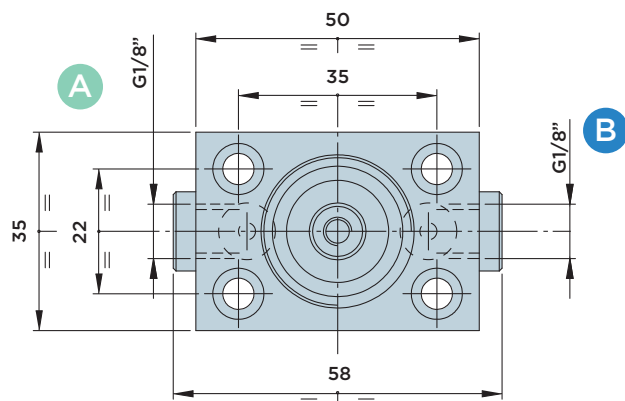
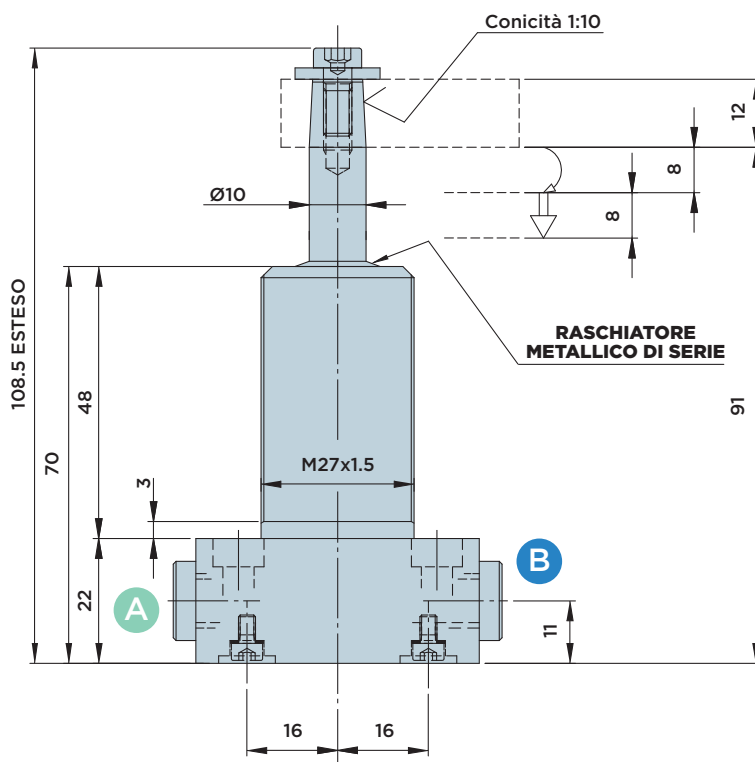
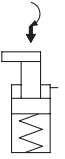

* Qualora si utilizzasse la bocca di sfiato esterna installare un adeguato raccordo con condotta di aerazione che conduca fino ad una zona protetta da liquidi e trucioli

Forniti a corredo:

- Viti di fissaggio TCEI M5x25 UNI 5931 12.9
- O-Rings Ø6.75x1.78
- Filtro sinterizzato

Materiali:

- Pistone-stelo: acciaio da cementazione indurito e rettificato.
- Corpo: acciaio da macchine automatiche nitrocarburo.

Note:

per esempi di designazione vedi pag.50
per staffe vedi pag.171
per diagrammi forza/pressione pag.171

CORSA mm	AREA EFFETTIVA CILINDRO	CAPACITA' OLIO TOTALE
	Cm ²	Cm ³
TOTALE	16	BLOCC.
ROTAZIONE	8	0.75
BLOCCAGGIO	8	1.2



HYDROBLOCK

SR10.0 CS



CILINDRO ROTANTE A SEMPLICE EFFETTO CON **CORPO A CARTUCCIA**

PRESSIONE MASSIMA = 350BAR

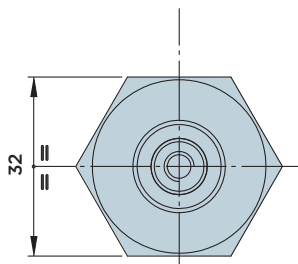
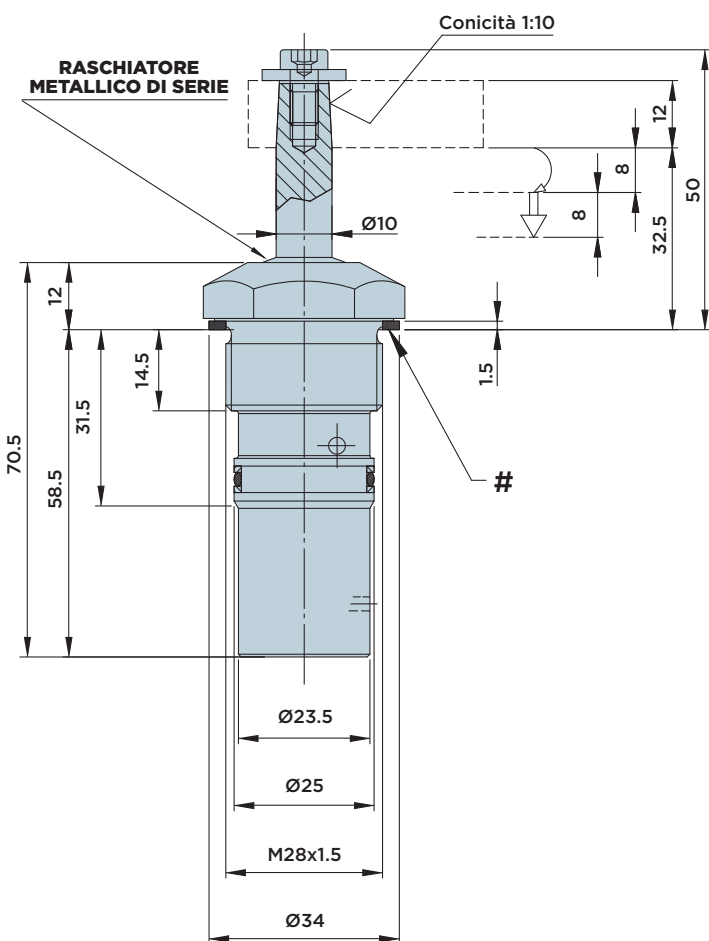
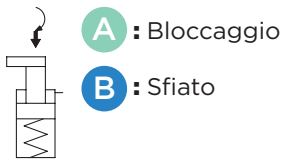

DIMENSIONI INSTALLAZIONE

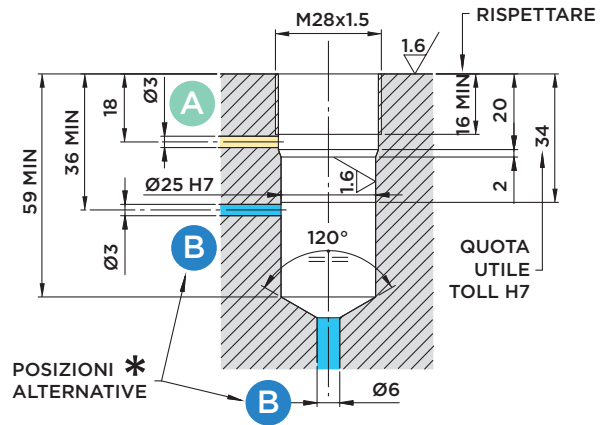

* Per garantire il corretto e duraturo funzionamento del cilindro la bocca di sfiato deve condurre ad una zona protetta da liquidi e trucioli.

Forniti a corredo:

• Anello di tenuta Ø28xØ34x1.5

Avvertenza importante

L'anello di tenuta posizionato sulla testa del cilindro da la possibilità di riposizionare più volte il cilindro senza danneggiare la superficie di tenuta sulla faccia dell'attrezzo.

Materiali:

- Pistone-stelo: acciaio da cementazione indurito e rettificato.
- Corpo: acciaio da macchine automatiche nitrocarburato.

Note:

per esempi di designazione vedi pag.50
per staffe vedi pag.171
per diagrammi forza/pressione pag.171

CORSA mm	AREA EFFETTIVA CILINDRO		CAPACITA' OLIO TOTALE
	Cm ²		Cm ³
TOTALE	16	BLOCC.	BLOCC.
ROTAZIONE	8	0.75	1.2
BLOCCAGGIO	8		



SERIE SR10 FS/PS/CS

- ACCESSORI
- FORZA DI BLOCCAGGIO EFFETTIVA

Forza di bloccaggio effettiva / Tempi di rotazione

