

COMPONENTI OLEODINAMICI

VIL1/8 RUBINETTI IN LINEA - PRESSIONE MAX = 500BAR

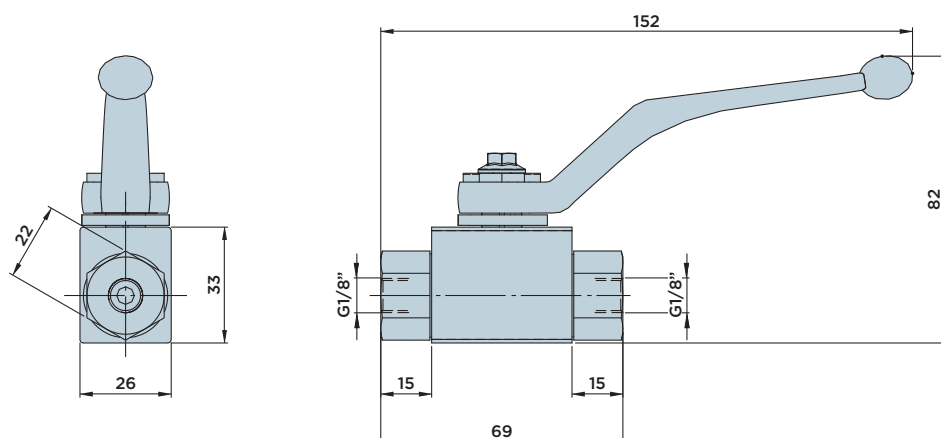

Caratteristiche

La perfetta esecuzione delle sedi e dell'otturatore consentono una perfetta tenuta in pressione. Realizzati per il montaggio in linea, possono essere montati in qualsiasi posizione.

Materiali:

- Corpo valvola: acciaio per macchine automatiche.
- Otturatore: acciaio trattato termicamente.
- Maniglia: lega leggera.

VIL1/4 RUBINETTI IN LINEA - PRESSIONE MAX = 500BAR

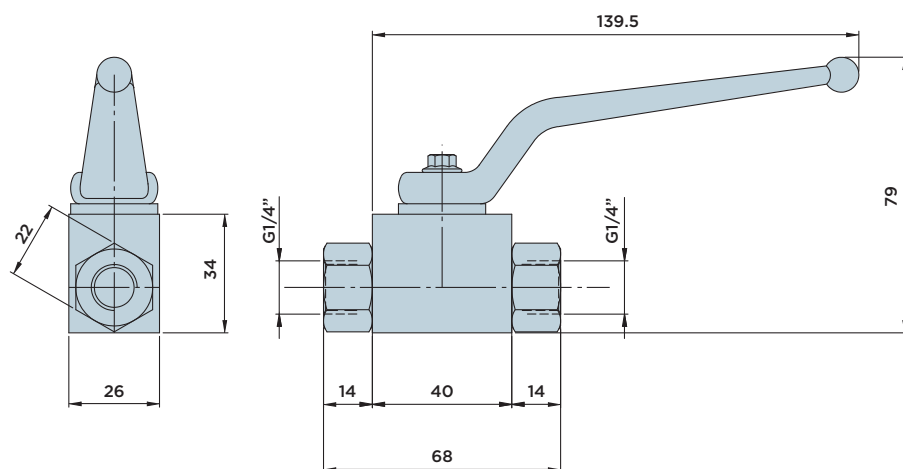

Caratteristiche

La perfetta esecuzione delle sedi e dell'otturatore consentono una perfetta tenuta in pressione. Realizzati per il montaggio in linea, possono essere montati in qualsiasi posizione.

Materiali:

- Corpo valvola: acciaio per macchine automatiche.
- Otturatore: acciaio trattato termicamente.
- Maniglia: lega leggera.

