

# SR16.0 FD

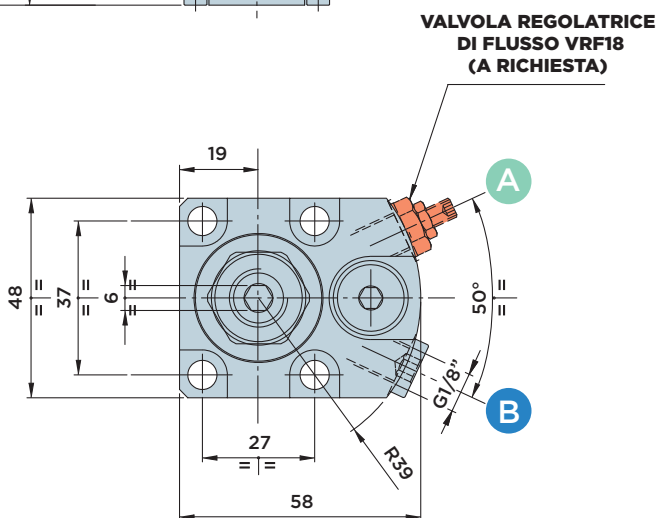

CILINDRO ROTANTE A DOPPIO EFFETTO CON **ATTACCO FLANGIATO SUPERIORE**

PRESSIONE MASSIMA = 500BAR

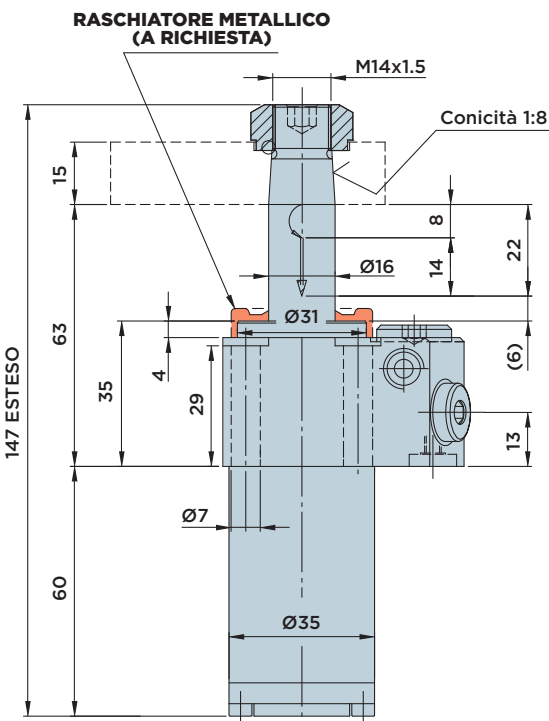
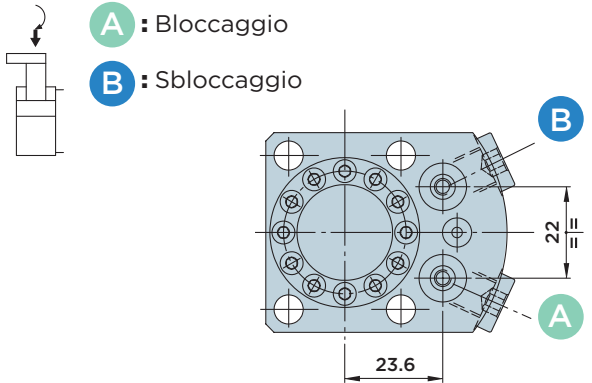

## DIMENSIONI INSTALLAZIONE CON ENTRATA OLIO FLANGIATA

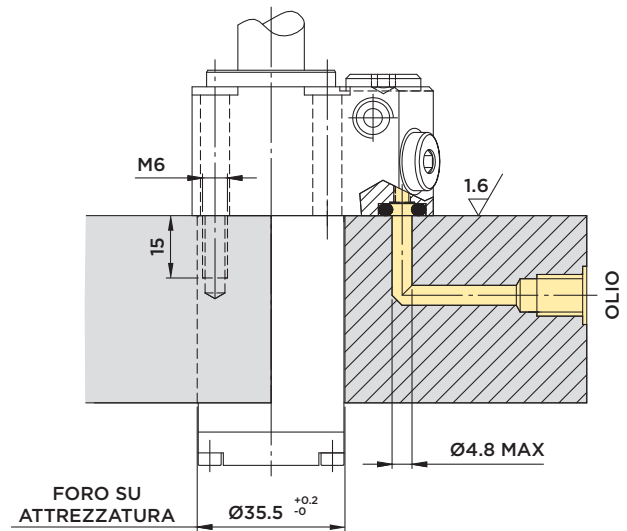

### Forniti a corredo:

- Viti di fissaggio TCEI M6x40 UNI 5931 12.9
- O-Rings Ø4.34x3.53

### Materiali:

- Pistone-stelo: acciaio da cementazione indurito e rettificato.
- Corpo: acciaio da macchine automatiche nitrocarburo.

### Note:

per esempi di ordinazione vedi pag.38  
per staffe vedi pag.45  
per diagrammi forza/pressione pag.45

CORSA mm	AREA EFFETTIVA CILINDRO		CAPACITA' OLIO TOTALE	
	Cm <sup>2</sup>		Cm <sup>3</sup>	
<b>TOTALE</b>	22	BLOCC. SBLOCC.	BLOCC.	SBLOCC.
ROTAZIONE	8	2.51	4.52	5.5 9.9
BLOCCAGGIO	14			



# SR16.0 FDV



CILINDRO ROTANTE A DOPPIO EFFETTO CON **ATTACCO FLANGIATO SUPERIORE**

**E VALVOLA CONTROLLO CHIUSURA STAFFA**

**A** : Bloccaggio

**B** : Sbloccaggio

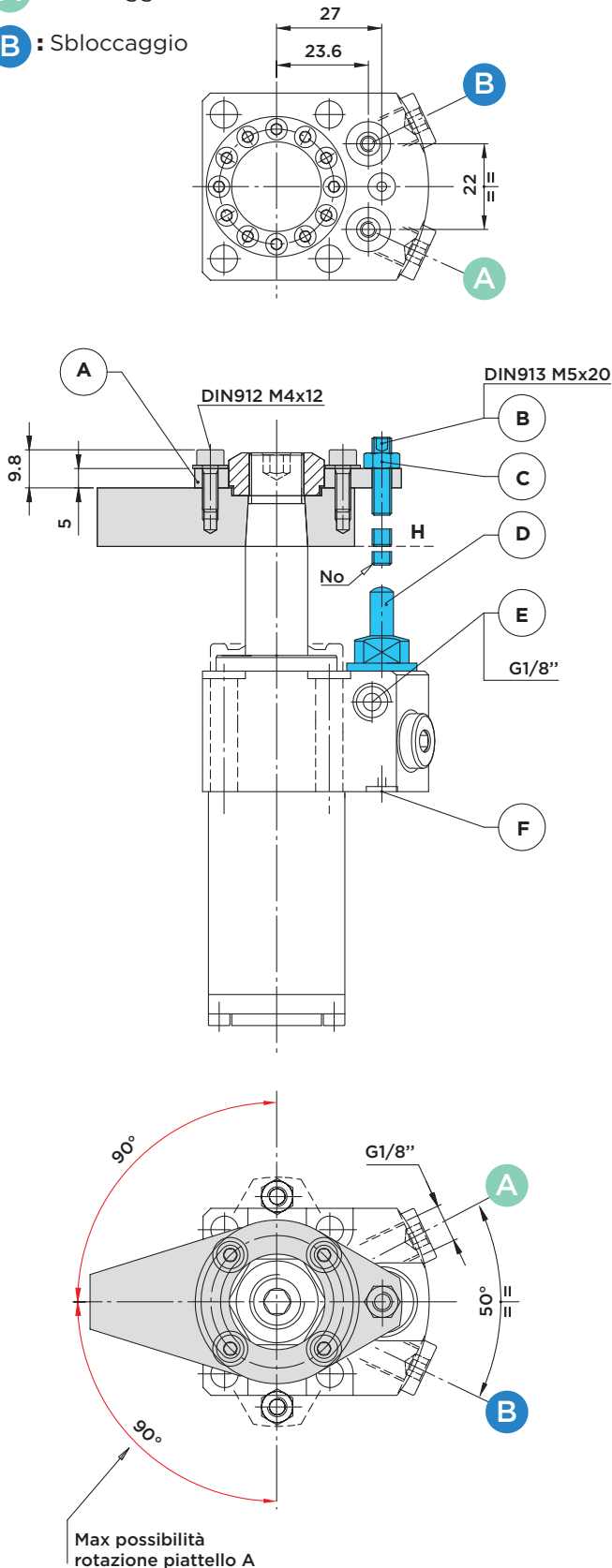

## DIMENSIONI INSTALLAZIONE CON ENTRATA ARIA FLANGIATA

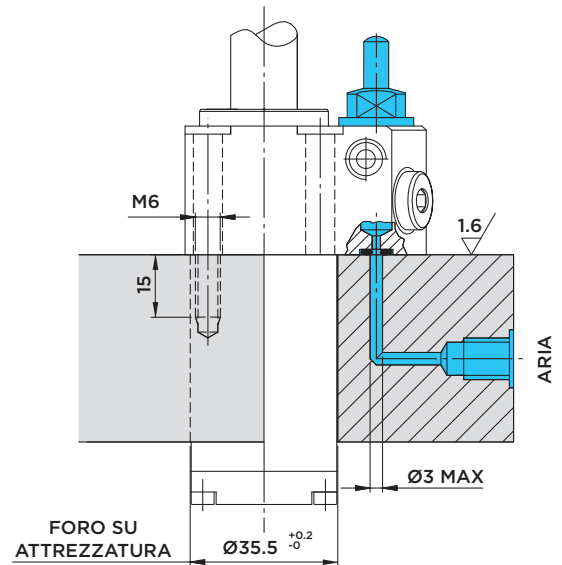

### Forniti a corredo:

- O-Rings  $\varnothing 3.68 \times 1.78$

### Regolazione Valvola:

Per la registrazione della vite di azionamento della valvola controllo chiusura staffa procedere come segue:

- 1) Immettere pressione idraulica nel cilindro per portare la staffa in posizione di bloccaggio.
- 2) Portare il piattello (A) in posizione radiale esatta per avere la vite di pressione (B) sull'asse della valvola.
- 3) Immettere aria a 1÷6 BAR nel circuito dal foro (F). Il puntalino (D) si porterà in posizione tutto esteso e l'aria uscirà dal foro (E).
- 4) Con la staffa bloccata sul pezzo, avvitare la vite senza testa (B) fino a quando viene interrotto il flusso dell'aria e avvitare ancora per 2÷4 giri (\*), poi bloccare la vite col dado (C). Il pressostato segnalerà che il circuito pneumatico è chiuso e darà così il consenso alla macchina per iniziare il ciclo di lavoro.

\* La rotazione aggiuntiva di 2÷4 giri serve per recuperare eventuali variazioni di spessore su di una superficie grezza.

**Note:** a registrazione ultimata la punta della vite (**B**) non deve mai superare il piano inferiore della staffa (**piano H**).



**HYDROBLOCK**

# SR16.0 PD



CILINDRO ROTANTE A DOPPIO EFFETTO CON **ATTACCO FLANGIATO INFERIORE**

PRESSIONE MASSIMA = 500BAR

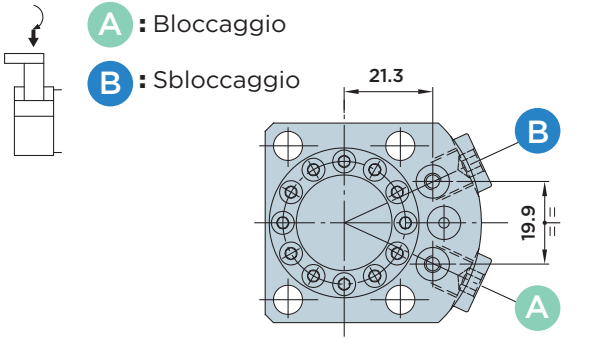

## DIMENSIONI INSTALLAZIONE CON ENTRATA OLIO FLANGIATA

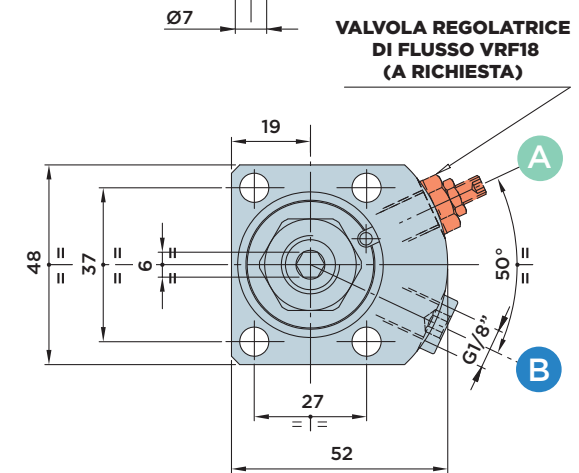
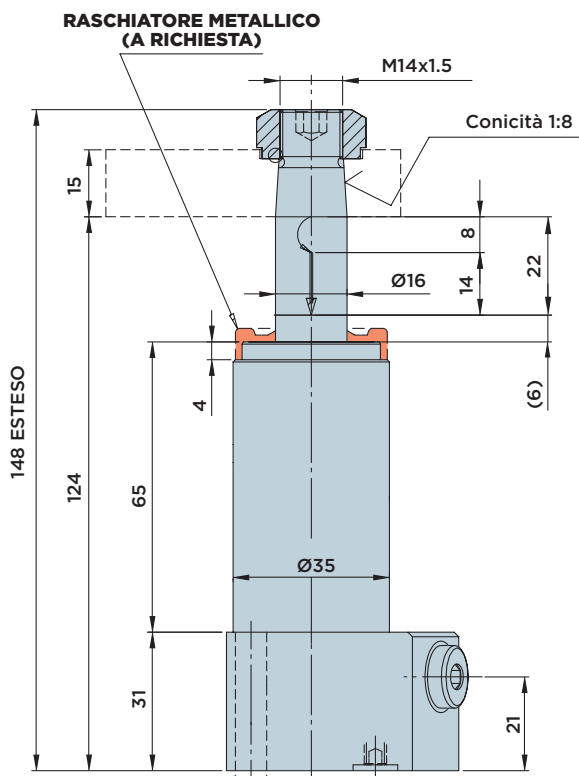
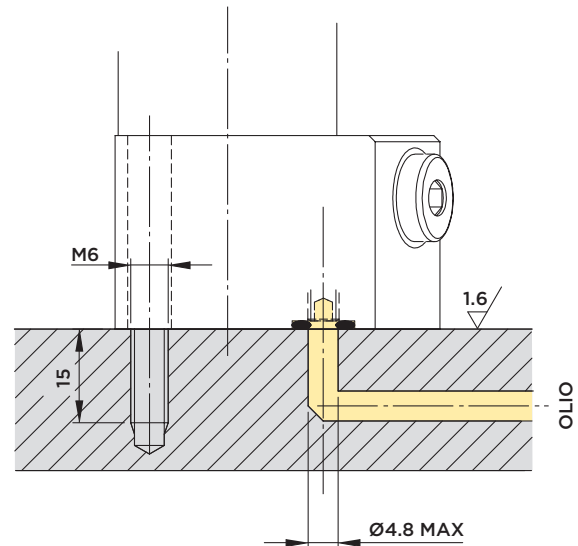

### Forniti a corredo:

- Viti di fissaggio TCEI M6x40 UNI 5931 12.9
- O-Rings Ø6.07x1.78

### Materiali:

- Pistone-stelo: acciaio da cementazione indurito e rettificato.
- Corpo: acciaio da macchine automatiche nitrocarburato.

### Note:

per esempi di ordinazione vedi pag.38  
per staffe vedi pag.45  
per diagrammi forza/pressione pag.45

CORSA mm	AREA EFFETTIVA CILINDRO		CAPACITA' OLIO TOTALE	
	Cm <sup>2</sup>		Cm <sup>3</sup>	
<b>TOTALE</b>	22	BLOCC. SBLOCC.	BLOCC.	SBLOCC.
ROTAZIONE	8	2.51	4.52	5.5
BLOCCAGGIO	14			9.9



HYDROBLOCK

# SR16.0 P DV



CILINDRO ROTANTE A DOPPIO EFFETTO CON **ATTACCO FLANGIATO INFERIORE**

E **VALVOLA CONTROLLO CHIUSURA STAFFA**

**A** : Bloccaggio

**B** : Sbloccaggio

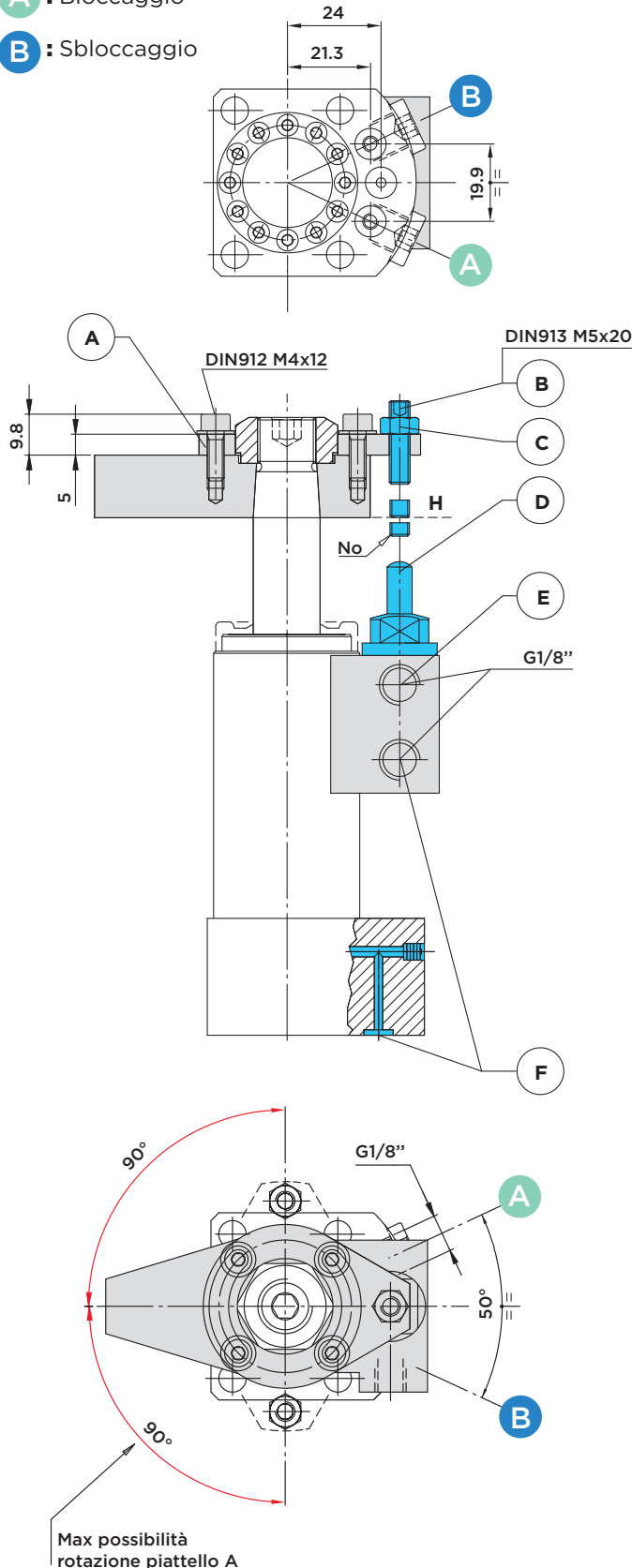

## DIMENSIONI INSTALLAZIONE CON ENTRATA ARIA FLANGIATA

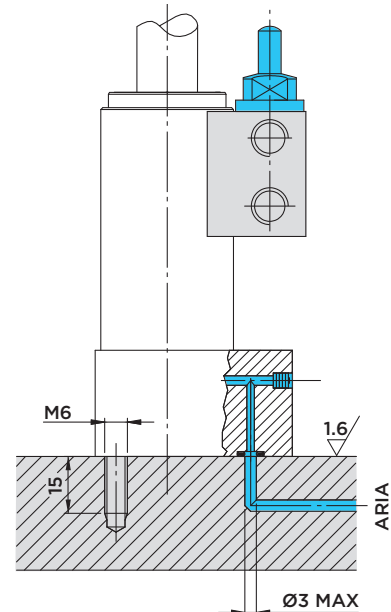

### Forniti a corredo:

- O-Rings  $\varnothing 3.68 \times 1.78$

### Regolazione Valvola:

Per la registrazione della vite di azionamento della valvola controllo chiusura staffa procedere come segue:

- 1) Immettere pressione idraulica nel cilindro per portare la staffa in posizione di bloccaggio.
- 2) Portare il piattello (A) in posizione radiale esatta per avere la vite di pressione (B) sull'asse della valvola.
- 3) Immettere aria a 1÷6 BAR nel circuito dal foro (F). Il puntalino (D) si porterà in posizione tutto esteso e l'aria uscirà dal foro (E).
- 4) Con la staffa bloccata sul pezzo, avvitare la vite senza testa (B) fino a quando viene interrotto il flusso dell'aria e avvitare ancora per 2÷4 giri (\*), poi bloccare la vite col dado (C). Il pressostato segnalerà che il circuito pneumatico è chiuso e darà così il consenso alla macchina per iniziare il ciclo di lavoro.

\* La rotazione aggiuntiva di 2÷4 giri serve per recuperare eventuali variazioni di spessore su di una superficie grezza.

**Note:** a registrazione ultimata la punta della vite (**B**) non deve mai superare il piano inferiore della staffa (**piano H**).



HYDROBLOCK

# SR16.0 CD



CILINDRO ROTANTE A DOPPIO EFFETTO CON **CORPO A CARTUCCIA**

PRESSIONE MASSIMA = 500BAR

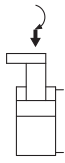

- A** : Bloccaggio
- B** : Sbloccaggio

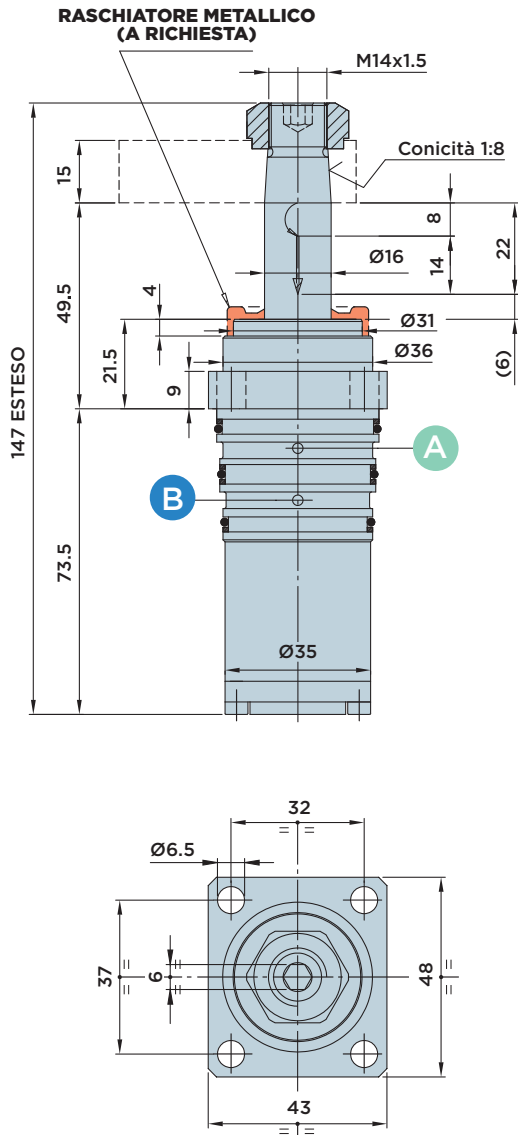

## DIMENSIONI INSTALLAZIONE

**Con sede passante**

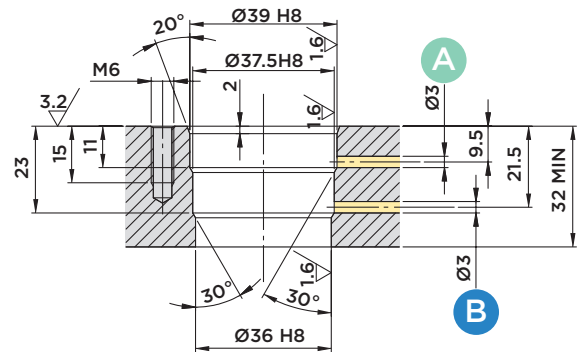

**Con sede incassata**

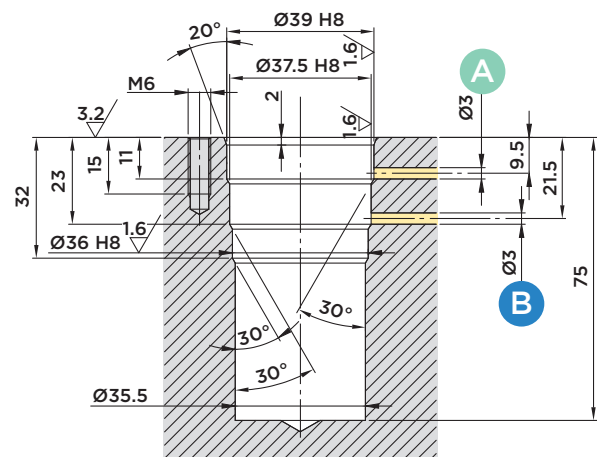

**Forniti a corredo:**

- Viti di fissaggio TCEI M6x20 UNI 5931 12.9

**Materiali:**

- Pistone-stelo: acciaio da cementazione indurito e rettificato.
- Corpo: acciaio da macchine automatiche nitrocarburato.

**Note:**

per esempi di ordinazione vedi pag.38  
 per staffe vedi pag.45  
 per diagrammi forza/pressione pag.45

CORSA mm	AREA EFFETTIVA CILINDRO		CAPACITA' OLIO TOTALE	
	Cm <sup>2</sup>		Cm <sup>3</sup>	
<b>TOTALE</b>	22	BLOCC. SBLOCC.	BLOCC. SBLOCC.	
ROTAZIONE	8	2.51	4.52	5.5 9.9
BLOCCAGGIO	14			



**HYDROBLOCK**

# SERIE SR16

- ACCESSORI
- FORZA DI BLOCCAGGIO EFFETTIVA

## STAFFA 01.16

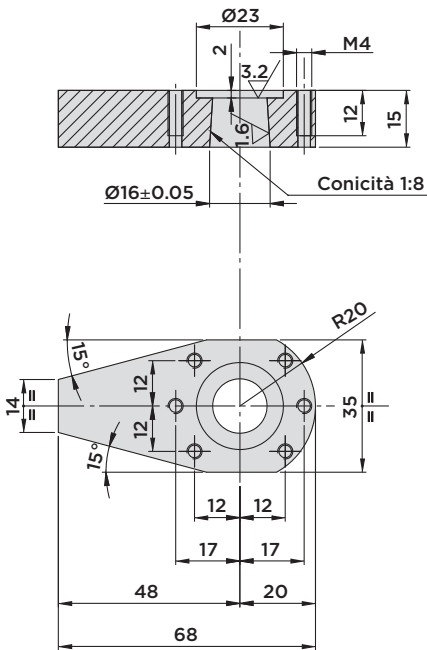

## STAFFA 03.16

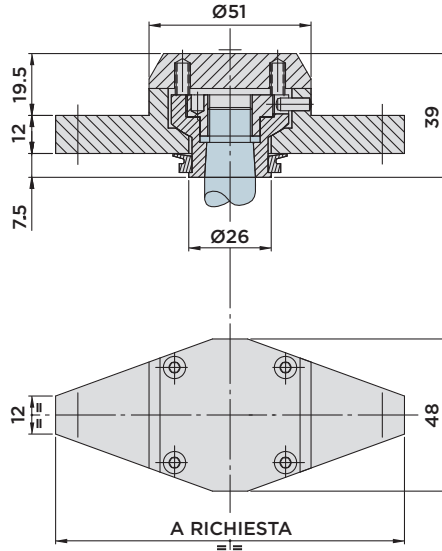

## STAFFA 04.16

VERSIONE PER CILINDRO CON VALVOLA DI CONTROLLO CHIUSURA STAFFA

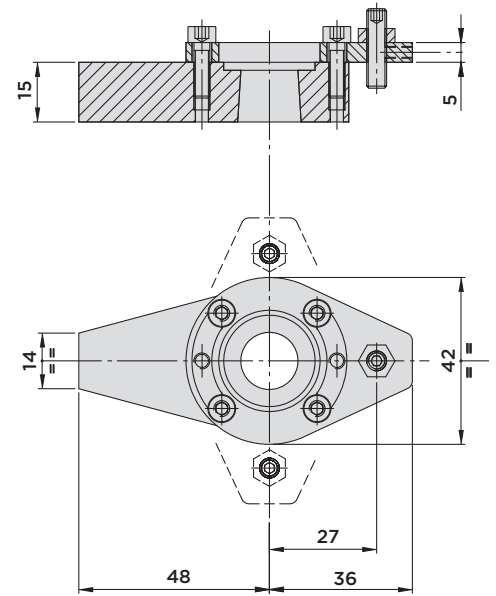

Materiale: C45

## Forza di bloccaggio effettiva / Tempi di rotazione

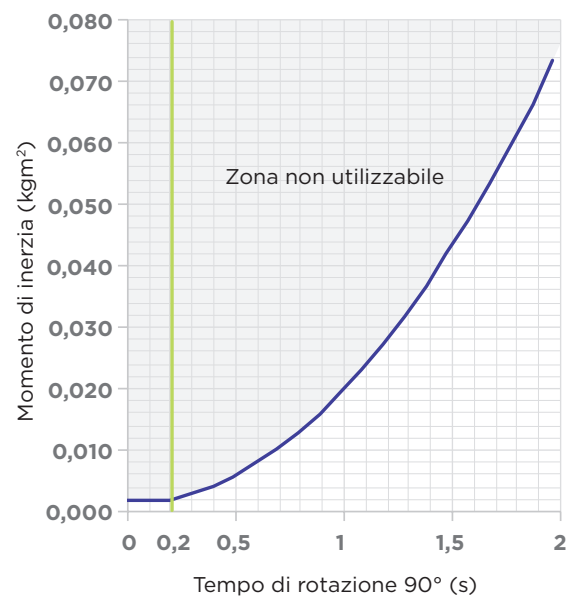
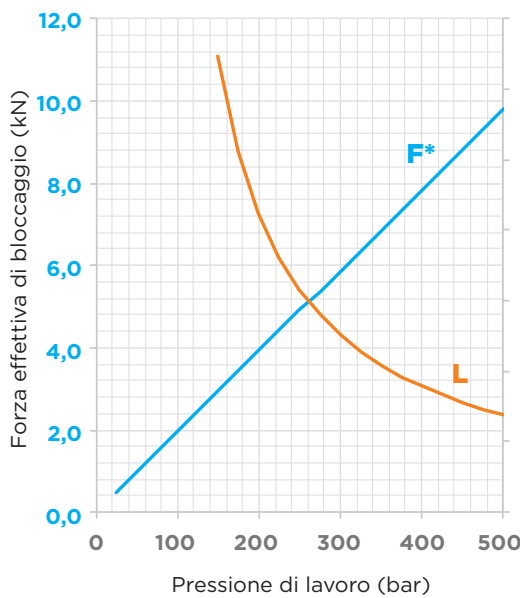
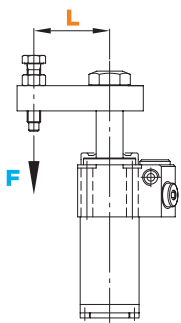

\* = La forza di bloccaggio effettiva **F** rappresentata è stata calcolata utilizzando la staffa standard Tipo 01 e 04.



HYDROBLOCK

# SR16.0 FDH



CILINDRO ROTANTE A DOPPIO EFFETTO CON **ATTACCO FLANGIATO SUPERIORE**

E **BLOCCETTO PRISMATICO ANTIFLESSIONE HPC**

PRESSIONE MASSIMA = 500BAR

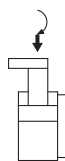

**A** : Bloccaggio

**B** : Sbloccaggio

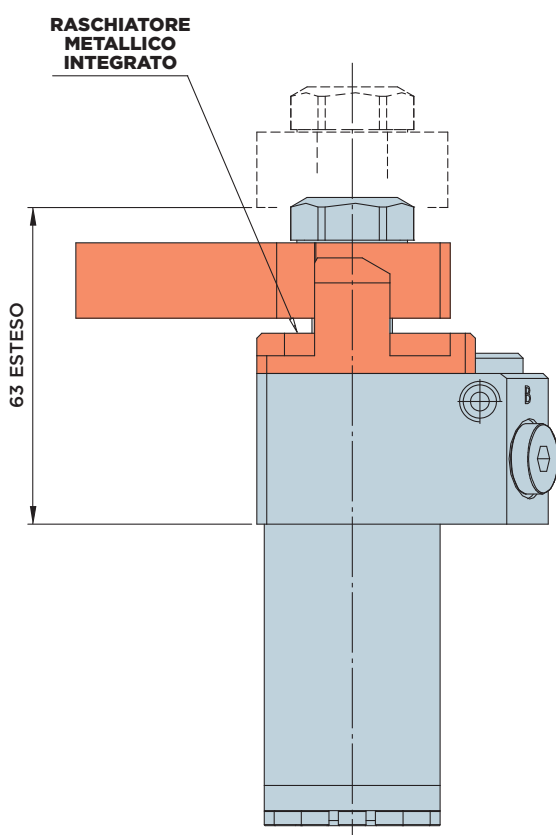

## DIMENSIONI INSTALLAZIONE CON ENTRATA OLIO FLANGIATA

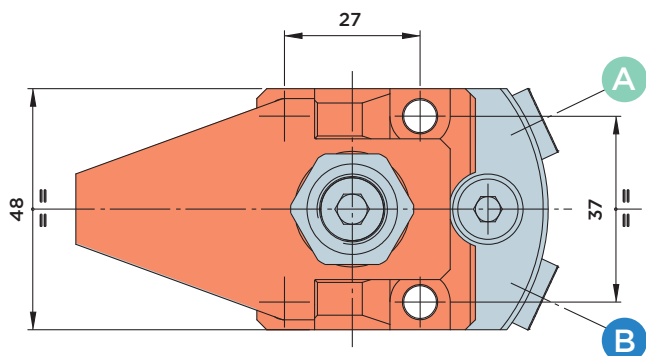
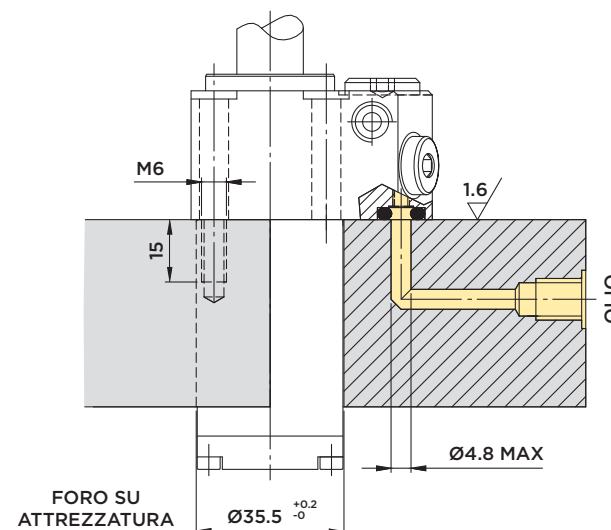

### Forniti a corredo:

- Viti di fissaggio TCEI M6x45 UNI 5931 12.9

### Materiali:

- Pistone-stelo: acciaio da cementazione indurito e rettificato.
- Corpo: acciaio da macchine automatiche nitrocarburo.

### Note:

per esempi di ordinazione vedi pag.38  
per staffe vedi pag.49  
per diagrammi forza/pressione pag.49

CORSA mm	AREA EFFETTIVA CILINDRO		CAPACITA' OLIO TOTALE		
	Cm <sup>2</sup>		Cm <sup>3</sup>		
<b>TOTALE</b>	22	BLOCC. SBLOCC.	BLOCC.	SBLOCC.	
ROTAZIONE	8	2.51	4.52	5.5	9.9
BLOCCAGGIO	14				



HYDROBLOCK

# SR16.0 FDVH



CILINDRO ROTANTE A DOPPIO EFFETTO CON **ATTACCO FLANGIATO SUPERIORE,**  
**VALVOLA CONTROLLO CHIUSURA STAFFA E BLOCCHETTO PRISMATICO ANTIFLESSIONE HPC**

**A** : Bloccaggio

**B** : Sbloccaggio

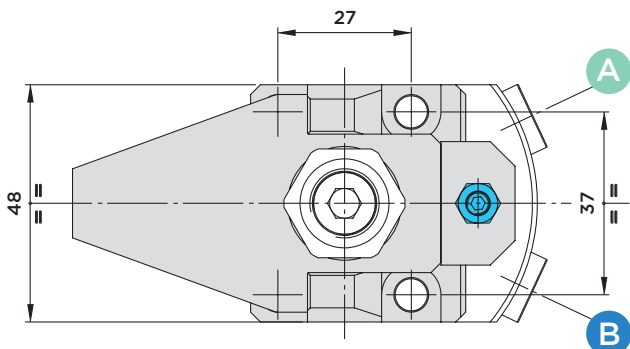
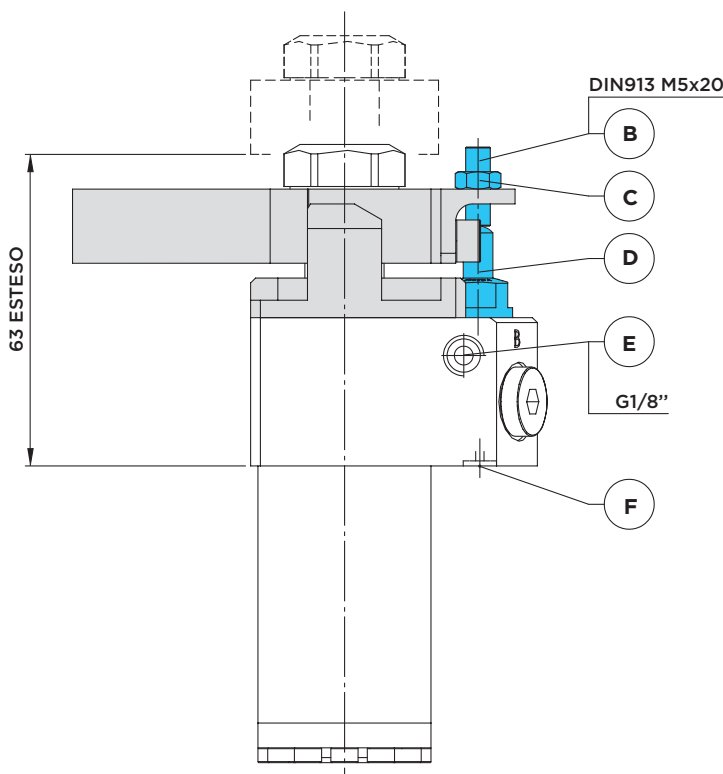

## DIMENSIONI INSTALLAZIONE CON ENTRATA ARIA FLANGIATA

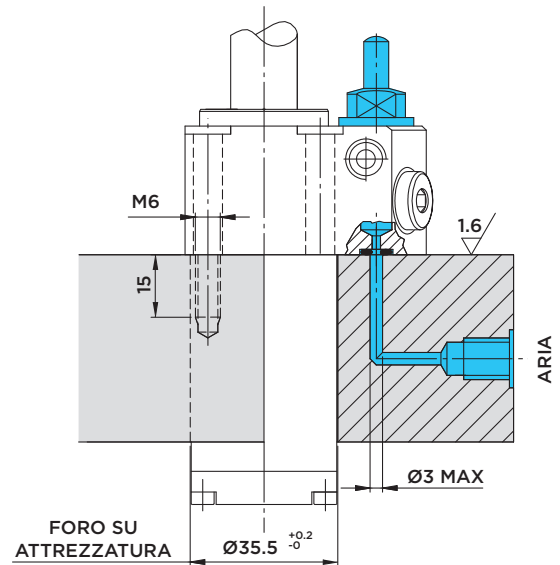

### Regolazione Valvola:

Per la registrazione della vite di azionamento della valvola controllo chiusura staffa procedere come segue:

- 1) Svitare la vite (B) M5x20
- 2) Immettere pressione idraulica nel cilindro per portare la staffa in posizione di bloccaggio.
- 3) Immettere aria a 1÷6 BAR nel circuito dal foro (F). Il puntalino (D) si porterà in posizione tutto esteso e l'aria uscirà dal foro (E).
- 4) Con la staffa bloccata sul pezzo, avvitare la vite senza testa (B) fino a quando viene interrotto il flusso dell'aria e avvitare ancora per 2÷4 giri (\*), poi bloccare la vite col dado (C). Il pressostato segnalerà che il circuito pneumatico è chiuso e darà così il consenso alla macchina per iniziare il ciclo di lavoro.

\* La rotazione aggiuntiva di 2÷4 giri serve per recuperare eventuali variazioni di spessore su di una superficie grezza.

**Note:** a registrazione ultimata la punta della vite (**B**) non deve mai superare il piano inferiore della staffa (**piano H**).



HYDROBLOCK



# SR16.0 CDH



CILINDRO ROTANTE A DOPPIO EFFETTO CON **CORPO A CARTUCCIA**

E **BLOCCETTO PRISMATICO ANTIFLESSIONE HPC**

PRESSIONE MASSIMA = 500BAR

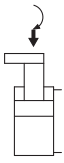

**A** : Bloccaggio

**B** : Sbloccaggio

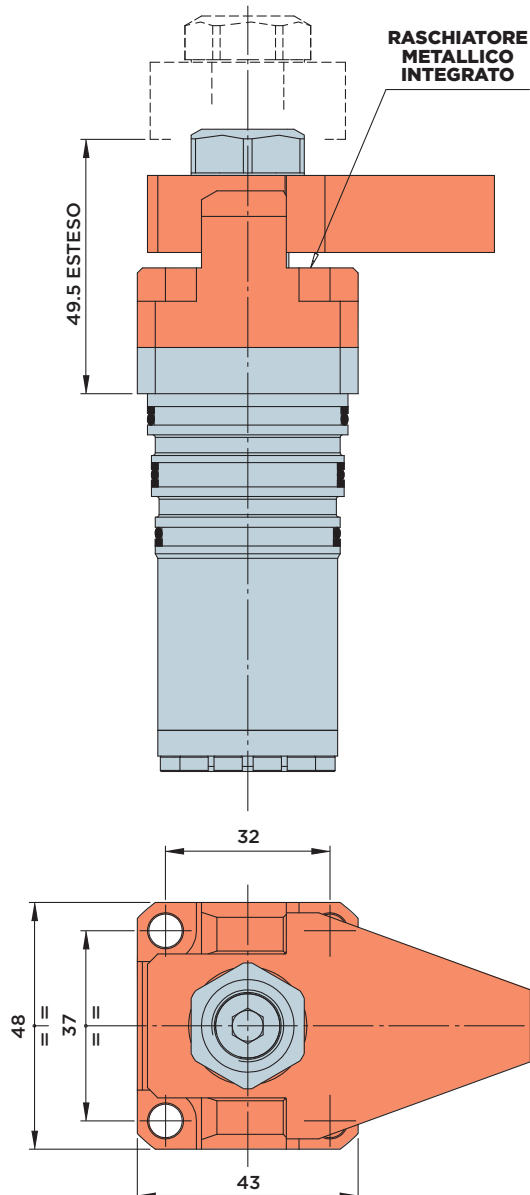

## DIMENSIONI INSTALLAZIONE

### Con sede passante

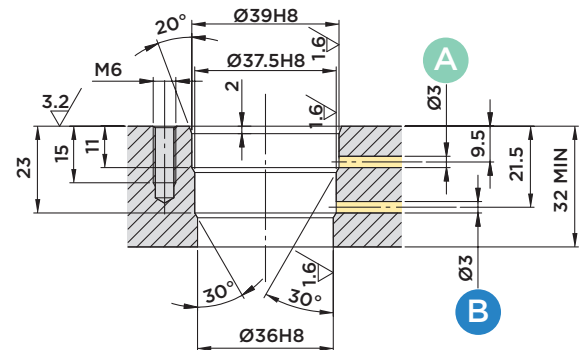

### Con sede incassata

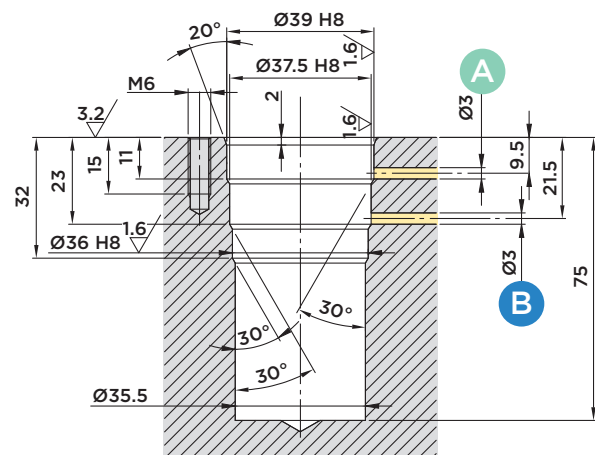

#### Forniti a corredo:

- Viti di fissaggio TCEI M6x30 UNI 5931 12.9

#### Materiali:

- Pistone-stelo: acciaio da cementazione indurito e rettificato.
- Corpo: acciaio da macchine automatiche nitrocarburato.

#### Note:

per esempi di ordinazione vedi pag.38  
per staffe vedi pag.49  
per diagrammi forza/pressione pag.49

CORSA mm	AREA EFFETTIVA CILINDRO		CAPACITA' OLIO TOTALE	
	Cm <sup>2</sup>		Cm <sup>3</sup>	
<b>TOTALE</b>	22	BLOCC. SBLOCC.	BLOCC. SBLOCC.	
ROTAZIONE	8	2.51 4.52	5.5 9.9	
BLOCCAGGIO	14			



HYDROBLOCK

# SERIE SR16 HPC

- ACCESSORI
- FORZA DI BLOCCAGGIO EFFETTIVA

## STAFFA 06.16

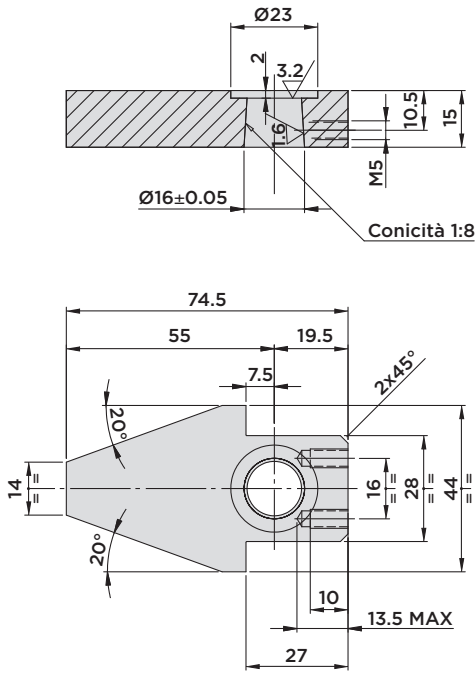

## STAFFA 07.16

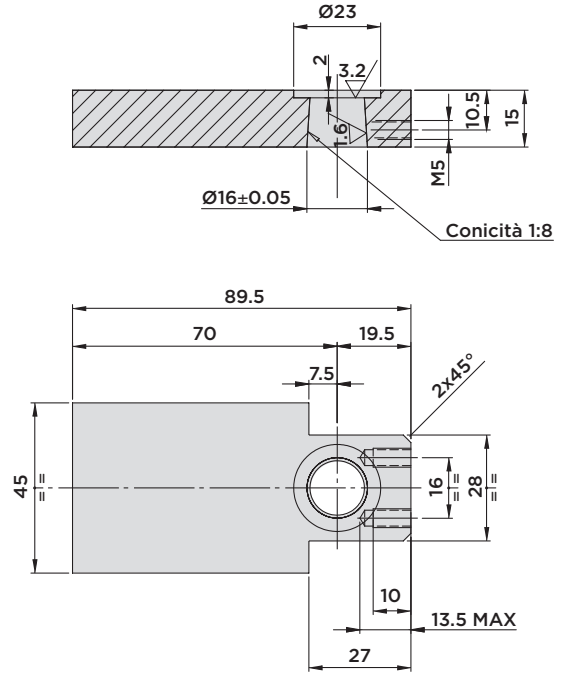

## Forza di bloccaggio effettiva / Tempi di rotazione

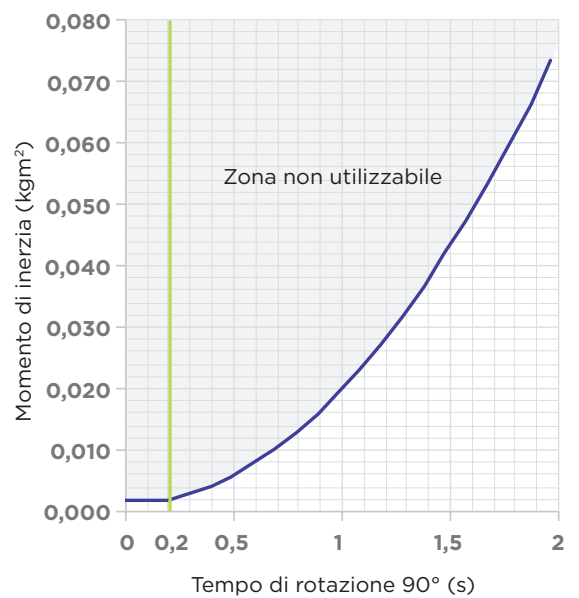
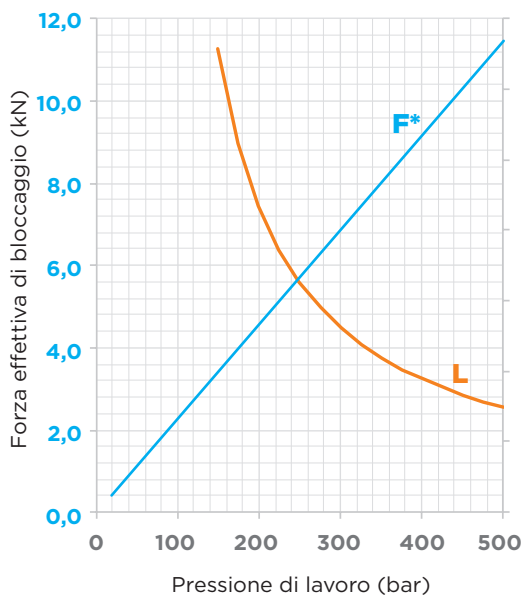
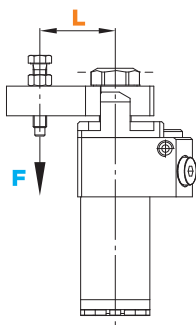

\* = La forza di bloccaggio effettiva **F** rappresentata è stata calcolata utilizzando la staffa standard Tipo 01 e 04.



# SR16.0 FS



CILINDRO ROTANTE A SEMPLICE EFFETTO CON **ATTACCO FLANGIATO SUPERIORE**

PRESSIONE MASSIMA = 500BAR

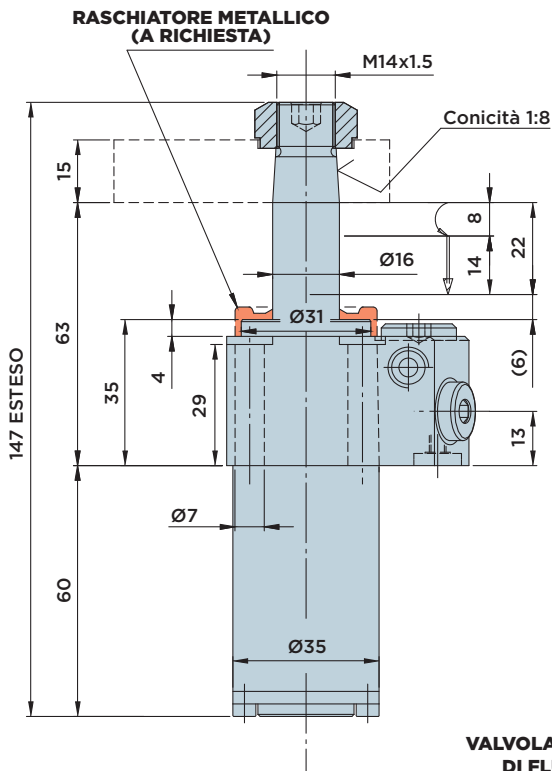
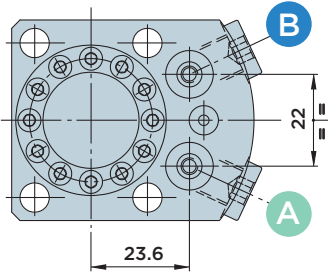
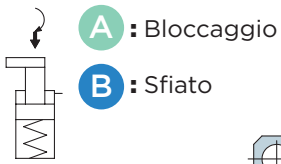

RASCHIATORE METALLICO (A RICHIESTA)

M14x1.5

Conicità 1:8

VALVOLA REGOLATRICE DI FLUSSO VRF18 (A RICHIESTA)

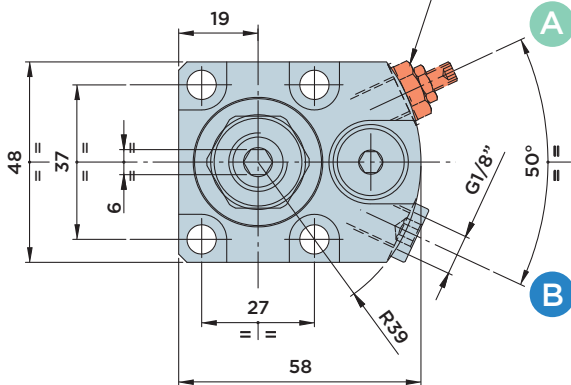

## DIMENSIONI INSTALLAZIONE CON ENTRATA OLIO FLANGIATA

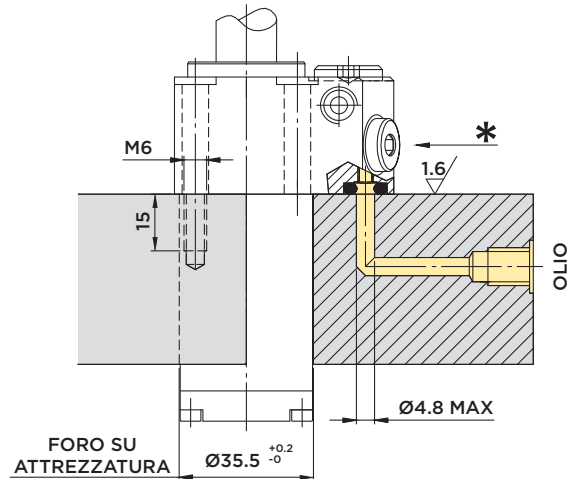

\* Qualora si utilizzasse la bocca di sfiato esterna installare un adeguato raccordo con condotta di aerazione che conduca fino ad una zona protetta da liquidi e trucioli

### Forniti a corredo:

- Viti di fissaggio TCEI M6x40 UNI 5931 12.9
- O-Rings Ø4.34x3.53

### Materiali:

- Pistone-stelo: acciaio da cementazione indurito e rettificato.
- Corpo: acciaio da macchine automatiche nitrocarburo.

**ATTENZIONE: Cilindro NON dotato di COMPENSATION SYSTEM**

### Note:

per esempi di ordinazione vedi pag.38  
per staffe vedi pag.51  
per diagrammi forza/pressione pag.51

CORSA mm	AREA EFFETTIVA CILINDRO	CAPACITA' OLIO TOTALE
	Cm <sup>2</sup>	Cm <sup>3</sup>
<b>TOTALE</b>	22	BLOCC.
ROTAZIONE	8	5.5
BLOCCAGGIO	14	



HYDROBLOCK

# SERIE SR16 FS

- ACCESSORI
- FORZA DI BLOCCAGGIO EFFETTIVA

## STAFFA 01.16

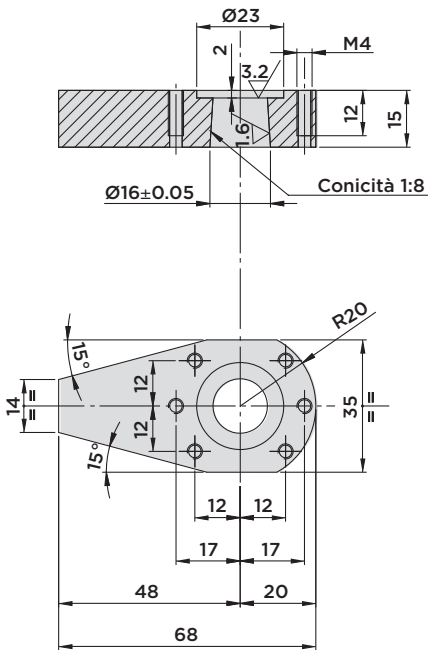

## STAFFA 03.16

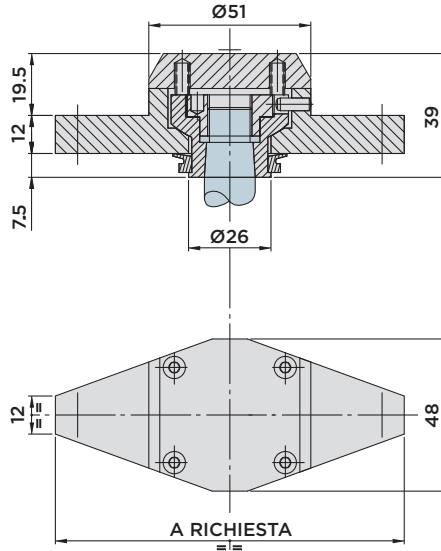

## STAFFA 04.16

VERSIONE PER CILINDRO CON VALVOLA DI CONTROLLO CHIUSURA STAFFA

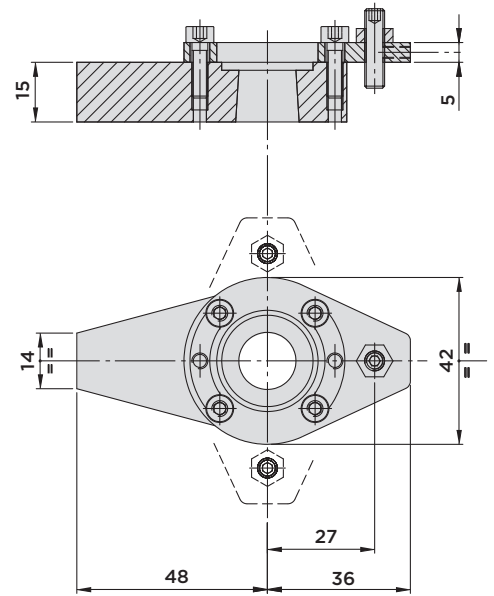

Materiale: C45

## Forza di bloccaggio effettiva / Tempi di rotazione

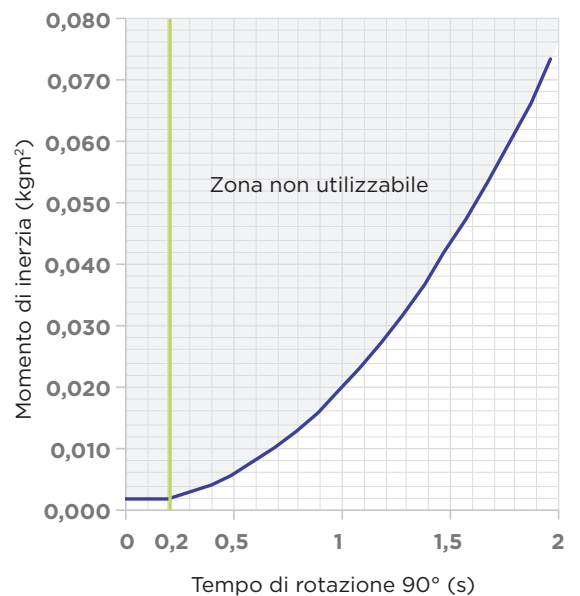
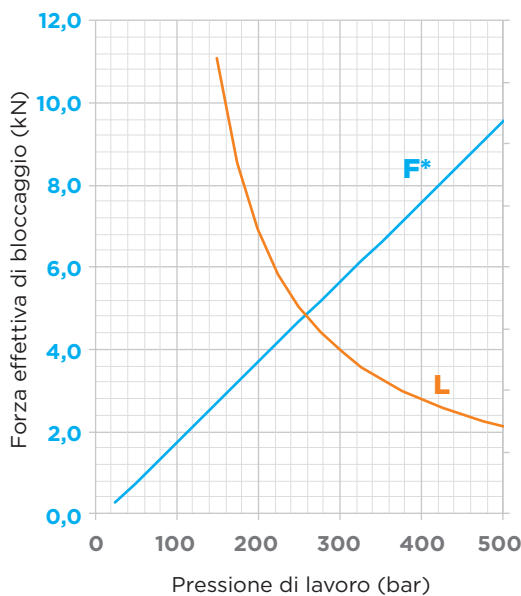
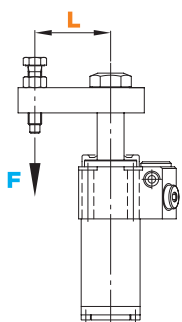

\* = La forza di bloccaggio effettiva **F** rappresentata è stata calcolata utilizzando la staffa standard Tipo 01 e 04.



HYDROBLOCK